



COMUNE DI VICENZA

Proposta N. 2785

DETERMINA N. 2402 DEL 19/11/2021

INCARICATO ALLA REDAZIONE: Timillero Andrea

RESPONSABILE DEL SERVIZIO: D'amato Riccardo

DA INSERIRE NELL'ELENCO CONSULENTI E COLLABORATORI ART. 15 D.LGS. 33/2013 - ex art. 34 DL 223/06 NO

TIPO DETERMINA: SENZA IMPEGNI O ACC.

SETTORE PROPONENTE: SERVIZIO AMBIENTE, ENERGIA E TERRITORIO

L'ATTO VA FIRMATO DA UNA PO/AP DI SETTORE ? SI

OGGETTO:

AMBIENTE - BONIFICA AMBIENTALE E MESSA IN SICUREZZA MEDIANTE REALIZZAZIONE DI UN PARCHEGGIO NELL'AREA DENOMINATA PUA N. 6 "EX ACCIAIERIE VALBRUNA" IN COMUNE DI VICENZA - CUP B36J17000160001 - NON SOGGETTA A CIG - APPROVAZIONE PERIZIA DI VARIANTE N. 3 - DET. 2021_71



Proposta N. 2785

DETERMINA N. 2402 DEL 19/11/2021

INCARICATO ALLA REDAZIONE: Timillero Andrea;
RESPONSABILE DEL SERVIZIO: D'amato Riccardo;
DA INSERIRE NELL'ELENCO CONSULENTI E COLLABORATORI ART. 15 D.LGS. 33/2013 - ex art. 34 DL 223/06 NO
TIPO DETERMINA: SENZA IMPEGNI O ACC.
L'ATTO VA FIRMATO DA UNA PO/AP DI SETTORE ? SI
OGGETTO: AMBIENTE - BONIFICA AMBIENTALE E MESSA IN SICUREZZA MEDIANTE REALIZZAZIONE DI UN PARCHEGGIO NELL'AREA DENOMINATA PUA N. 6 "EX ACCIAIERIE VALBRUNA" IN COMUNE DI VICENZA - CUP B36J17000160001 - NON SOGGETTA A CIG - APPROVAZIONE PERIZIA DI VARIANTE N. 3 - DET. 2021_71

IL DIRIGENTE

Premesso quanto segue:

Con determinazione dirigenziale n. 981 del 23.05.2107 il Comune di Vicenza ha affidato alla ditta T.E.S.I Engineering s.r.l., con sede legale in Cinto Euganeo (PD), l'incarico per la progettazione definitiva ed esecutiva, la Direzione dei Lavori, il Coordinamento della Sicurezza dell'intervento di bonifica ambientale e messa in sicurezza permanente con la realizzazione di un parcheggio nell'area denominata PP6 "ex Acciaierie Valbruna".

L'ambito oggetto di intervento, identificato al numero 16/A del c.d. 'Bando Periferie', fa parte del sistema energie grigie il cui obiettivo primario è quello di dotare una parte di città di servizi o attrezzature importanti per la collettività.

Nello specifico, l'intero intervento 16/A vede la sistemazione a parcheggio dell'area sterrata (Foglio 46 mappale 1444), la sistemazione dell'area verde (Foglio 46 mappale 10 parte), la realizzazione di un tracciato ciclopedonale – Lotto A, nonché la bonifica del sedime dell'attuale parcheggio del teatro (Foglio 46 mappale 1445) - Lotto B.

Con deliberazione di Giunta Comunale n. 120/119253 del 12.09.2017 è stato approvato il progetto definitivo-esecutivo dei lavori di cui sopra per un importo complessivo di Euro 3.000.000,00 (IVA compresa).

Con determinazione dirigenziale n. 1087 del 05.05.2018, P.G.N. 76132 del 25.05.2108 è stato aggiudicato l'appalto dei lavori all'A.T.I. formata dalla Cooperativa Lagorai (mandataria), con sede legale in Borgo Valsugana (TN), e della ditta Maroso Ivo Enzo srl – Unipersonale (mandante), con sede legale in Marostica (VI), per il prezzo offerto di Euro 1.752.123,12 pari al ribasso del 24,44% sul prezzo posto a base di gara, oltre Euro 35.571,37 per oneri per la sicurezza non soggetti a ribasso, per un importo totale di Euro 1.787.694,49, oltre IVA di legge.

In data 17 agosto 2018 sono stati consegnati i lavori per le opere in oggetto.

"Documento informatico firmato digitalmente ai sensi del T.U. 445/2000 e del D.Lgs 82/2005 e rispettive norme collegate, il quale sostituisce il documento cartaceo e la firma autografa; il documento informatico e' memorizzato digitalmente ed e' rintracciabile sul sito internet per il periodo della pubblicazione: <http://https://servizionline.comune.vicenza.it:4438/publishing/AP/index.do?org=vicenza/> .

L'accesso agli atti viene garantito tramite l'Ufficio URP ed i singoli responsabili del procedimento al quale l'atto si riferisce, ai sensi e con le modalità di cui alla L. 241/90, come modificata dalla L. 15/2005, nonché al regolamento per l'accesso agli atti della Citta' di Vicenza"



Proposta N. 2785

DETERMINA N. 2402 DEL 19/11/2021

INCARICATO ALLA REDAZIONE: Timillero Andrea;
RESPONSABILE DEL SERVIZIO: D'amato Riccardo;
DA INSERIRE NELL'ELENCO CONSULENTI E COLLABORATORI ART. 15 D.LGS. 33/2013 - ex art. 34 DL 223/06 NO
TIPO DETERMINA: SENZA IMPEGNI O ACC.
L'ATTO VA FIRMATO DA UNA PO/AP DI SETTORE ? SI
OGGETTO: AMBIENTE - BONIFICA AMBIENTALE E MESSA IN SICUREZZA MEDIANTE REALIZZAZIONE DI UN PARCHEGGIO NELL'AREA DENOMINATA PUA N. 6 "EX ACCIAIERIE VALBRUNA" IN COMUNE DI VICENZA - CUP B36J17000160001 - NON SOGGETTA A CIG - APPROVAZIONE PERIZIA DI VARIANTE N. 3 - DET. 2021_71

Il progetto approvato prevedeva anche, nel Lotto A, l'esecuzione dello scavo per la posa dei sottoservizi di progetto, funzionali al parcheggio, e delle condotte del teleriscaldamento a carico di SAR srl.

I lavori di scavo nell'area del mappale 10 hanno messo in luce la presenza di materiali antropici interrati, a macchia di leopardo, non individuati dalle pregresse indagini ambientali. I materiali rinvenuti sono risultati "pericolosi" per la presenza di metalli e di elementi di MCA (Materiali Contenenti Amianto).

Per il completamento dei lavori, allo scopo di far fronte alle nuove contingenze verificatisi in corso d'opera per cause impreviste ed imprevedibili nella fase progettuale, è stato necessario eseguire talune lavorazioni non comprese nel contratto e pertanto è stata redatta in data 30.09.2019 la perizia di variante n. 1 ai sensi del Art. 106 c. 1 lett. c del D.lgs. n. 50 del 18 Aprile 2016 e s.m. i..

Con determina n.1978 del 31.10.2019 è stata approvata la perizia di variante n. 1 per un importo di € 693.048,30 (IVA esclusa) portando l'importo complessivo dei lavori da € 1.787.694,49, di cui € 35.571,37 oneri per la sicurezza non soggetti a ribasso d'asta, a complessivi € 2.480.742,79 di cui € 35.571,37 oneri per la sicurezza, non soggetti a ribasso d'asta.

Con determina n. 2067 del 12.11.2019 è stata rettificata la determina di cui sopra, per mero errore materiale di trascrizione, in quanto si riportava che l'importo di € 693.048,30 era IVA compresa, anziché IVA esclusa, ed è quindi stato necessario provvedere all'effettuazione di un ulteriore importo di € 69.304,83 per IVA 10% sui lavori di bonifica, precisando che non vi sono ulteriori modifiche o correzioni da apportare alla suddetta determina n.1978/2019.

A seguito del rinvenimento dei materiali non conformi nell'area del mappale 10-parte, si è resa necessaria la revisione dell'analisi di rischio e una variante al progetto di messa in sicurezza permanente per l'area verde.

Con determina n. 2263 del 02.12.2020 sono stati approvati, ai sensi del D.Lgs. 152/2006, gli esiti della caratterizzazione ambientale integrativa, la revisione dell'analisi di rischio e il progetto di messa in sicurezza permanente dell'area destinata a verde – area sgambettamento cani, definita catastalmente al mappale 10 - parte del foglio 46.

La destinazione ad area sgambettamento cani del mappale 10-parte ha comportato una lieve modifica del tracciato della pista ciclabile e la risagomatura di un'aiuola di testa degli stalli dei parcheggi.

"Documento informatico firmato digitalmente ai sensi del T.U. 445/2000 e del D.Lgs 82/2005 e rispettive norme collegate, il quale sostituisce il documento cartaceo e la firma autografa; il documento informatico e' memorizzato digitalmente ed e' rintracciabile sul sito internet per il periodo della pubblicazione: <http://https://servizionline.comune.vicenza.it:4438/publishing/AP/index.do?org=vicenza/> .

L'accesso agli atti viene garantito tramite l'Ufficio URP ed i singoli responsabili del procedimento al quale l'atto si riferisce, ai sensi e con le modalità di cui alla L. 241/90, come modificata dalla L. 15/2005, nonché al regolamento per l'accesso agli atti della Citta' di Vicenza"



Proposta N. 2785

DETERMINA N. 2402 DEL 19/11/2021

INCARICATO ALLA REDAZIONE: Timillero Andrea;
RESPONSABILE DEL SERVIZIO: D'amato Riccardo;
DA INSERIRE NELL'ELENCO CONSULENTI E COLLABORATORI ART. 15 D.LGS. 33/2013 - ex art. 34 DL 223/06 NO
TIPO DETERMINA: SENZA IMPEGNI O ACC.
L'ATTO VA FIRMATO DA UNA PO/AP DI SETTORE ? SI
OGGETTO: AMBIENTE - BONIFICA AMBIENTALE E MESSA IN SICUREZZA MEDIANTE REALIZZAZIONE DI UN PARCHEGGIO NELL'AREA DENOMINATA PUA N. 6 "EX ACCIAIERIE VALBRUNA" IN COMUNE DI VICENZA - CUP B36J17000160001 - NON SOGGETTA A CIG - APPROVAZIONE PERIZIA DI VARIANTE N. 3 - DET. 2021_71

Al fine di dare completezza al progetto, creando un unico contesto tra il Lotto A e il Lotto B si è considerata l'opportunità di creare un passaggio pedonale sfruttando l'area verde tra i due lotti di progetto, intervenendo sul mappale 1445 ruotando i parcheggi dalla distribuzione 'in linea' ad una distribuzione 'a pettine', questo ha consentito di riguadagnare i posti auto persi risagomando l'aiuola di testa di cui al punto precedente.

Con determina n. 1156 del 09.06.2021 è stata approvata la perizia di variante n. 2, redatta ai sensi dell'Art. 106 comma 1 lett. e del D.Lgs. n. 50 del 18 Aprile 2016 e s.m. i., relativa agli interventi di cui al punto precedente, che non ha comportato né aumento né diminuzione dei costi, con riferimento all'importo lavori approvato con determina n.1978 del 31/10/2019 di € 2.480.742,79 di cui € 35.571,37 oneri per la sicurezza non soggetti a ribasso d'asta.

In data 28.05.2021 si è preso atto dell'avvenuta ultimazione dei lavori presso il Lotto A.

In Data 16.06.2021 è stato redatto il Certificato di collaudo tecnico ed amministrativo parziale limitatamente al solo Lotta A, approvato con determina dirigenziale n. 1270 del 25.06.2021.

Relativamente alla prosecuzione dei lavori che riguardano il Lotto B, l'area è attualmente in condizioni di messa in sicurezza permanente. Poiché in fase di stesura dell'iniziale progetto era in essere la previsione, da parte dell'Amministrazione comunale, di un parziale utilizzo residenziale del sito, per l'area è stato previsto un intervento di bonifica dei terreni sino al raggiungimento dei valori limite di cui alla colonna A tab. 1 dell'allegato 5 al Titolo V, parte IV del D. Lgs. 152/06.

A tutt'oggi l'iniziativa residenziale non ha avuto un prosieguo favorevole: è quindi interesse dell'Amministrazione comunale mantenere l'area a destinazione "parcheggio" ottimizzandone la funzionalità.

A seguito di tale manifestazione da parte dell'Amministrazione è stata redatta la perizia di variante n. 3 di carattere tecnico e non suppletivo, acquisita agli atti al PGN 176622 del 15.11.21.

L'area a parcheggio – Lotto B, viene modificata con l'inserimento di aiuole inerbite e alberature tra gli stalli di sosta, similmente a quanto realizzato nel Lotto A.

I principali interventi previsti possono così essere riassunti:

- demolizione dell'attuale sovrastruttura stradale e conferimento a discarica;

"Documento informatico firmato digitalmente ai sensi del T.U. 445/2000 e del D.Lgs 82/2005 e rispettive norme collegate, il quale sostituisce il documento cartaceo e la firma autografa; il documento informatico e' memorizzato digitalmente ed e' rintracciabile sul sito internet per il periodo della pubblicazione: <http://https://servizionline.comune.vicenza.it:4438/publishing/AP/index.do?org=vicenza/> .

L'accesso agli atti viene garantito tramite l'Ufficio URP ed i singoli responsabili del procedimento al quale l'atto si riferisce, ai sensi e con le modalità di cui alla L. 241/90, come modificata dalla L. 15/2005, nonché al regolamento per l'accesso agli atti della Citta' di Vicenza"



Proposta N. 2785

DETERMINA N. 2402 DEL 19/11/2021

INCARICATO ALLA REDAZIONE: Timillero Andrea;
RESPONSABILE DEL SERVIZIO: D'amato Riccardo;
DA INSERIRE NELL'ELENCO CONSULENTI E COLLABORATORI ART. 15 D.LGS. 33/2013 - ex art. 34 DL 223/06 NO
TIPO DETERMINA: SENZA IMPEGNI O ACC.
L'ATTO VA FIRMATO DA UNA PO/AP DI SETTORE ? SI
**OGGETTO: AMBIENTE - BONIFICA AMBIENTALE E MESSA IN SICUREZZA MEDIANTE REALIZZAZIONE DI
UN PARCHEGGIO NELL'AREA DENOMINATA PUA N. 6 "EX ACCIAIERIE VALBRUNA" IN COMUNE DI
VICENZA - CUP B36J17000160001 - NON SOGGETTA A CIG - APPROVAZIONE PERIZIA DI VARIANTE N. 3 -
DET. 2021_71**

- rialzo della piano del parcheggio, sostituzione dei pozzetti e delle caditoie della linea di drenaggio;
- realizzazione delle cordone di delimitazione degli stalli e della viabilità;
- realizzazione delle aiuole centrate rispetto agli stalli mediante posa cunicolo prefabbricato;
- posa delle alberature;
- formazione degli stalli;
- realizzazione del quadro elettrico di protezione per le colonnine di ricarica;
- realizzazione di due colonnine per veicoli elettrici da 22 kW cadauna;
- realizzazione impianto di irrigazione completo.

Essendo una perizia a carattere tecnico e non suppletiva, non comporta aumenti di spesa rispetto al progetto esecutivo approvato con deliberazione di Giunta Comunale n. 120 del 12.09.2017.

Tutto ciò premesso;

Vista la deliberazione del Consiglio comunale n. 26 del 24/3/2021 (e successive variazioni) che approva il Bilancio di Previsione 2021/2023;

Visto il documento programmatico triennale denominato "Piano della Performance" per il triennio 2021/2023, e successive variazioni, che adotta, altresì, gli obiettivi strategici ed operativi di gestione affidati ai Dirigenti, approvato con deliberazione di Giunta comunale n. 99 del 9/6/2021;

Vista la deliberazione di Giunta comunale n. 116 del 7/7/2021 che approva il Piano Esecutivo di Gestione Finanziario 2021/2023 (P.E.G.) (e successive variazioni);

Visto l'art. 107, comma 3, lett. d) del D. Lgs. 18/8/2000, n. 267 che attribuisce ai dirigenti la competenza ad assumere impegni di spesa ed i principi contabili di cui all'art. 151 del medesimo D. Lgs. 267/00 e al D. Lgs. 118/11;

Visto l'art. 3 della L. 136/2010 ed i conseguenti obblighi di tracciabilità dei flussi finanziari;

Visto il Regolamento di Contabilità del Comune di Vicenza approvato con delibera di Consiglio comunale n. 11 del 14/2/13 e successive modificazioni;

DETERMINA

"Documento informatico firmato digitalmente ai sensi del T.U. 445/2000 e del D.Lgs 82/2005 e rispettive norme collegate, il quale sostituisce il documento cartaceo e la firma autografa; il documento informatico e' memorizzato digitalmente ed e' rintracciabile sul sito internet per il periodo della pubblicazione: <http://https://servizionline.comune.vicenza.it:4438/publishing/AP/index.do?org=vicenza/> .

L'accesso agli atti viene garantito tramite l'Ufficio URP ed i singoli responsabili del procedimento al quale l'atto si riferisce, ai sensi e con le modalità di cui alla L. 241/90, come modificata dalla L. 15/2005, nonché al regolamento per l'accesso agli atti della Citta' di Vicenza"



Proposta N. 2785

DETERMINA N. 2402 DEL 19/11/2021

INCARICATO ALLA REDAZIONE: Timillero Andrea;
RESPONSABILE DEL SERVIZIO: D'amato Riccardo;
DA INSERIRE NELL'ELENCO CONSULENTI E COLLABORATORI ART. 15 D.LGS. 33/2013 - ex art. 34 DL 223/06 NO
TIPO DETERMINA: SENZA IMPEGNI O ACC.

L'ATTO VA FIRMATO DA UNA PO/AP DI SETTORE ? SI

OGGETTO: AMBIENTE - BONIFICA AMBIENTALE E MESSA IN SICUREZZA MEDIANTE REALIZZAZIONE DI UN PARCHEGGIO NELL'AREA DENOMINATA PUA N. 6 "EX ACCIAIERIE VALBRUNA" IN COMUNE DI VICENZA - CUP B36J17000160001 - NON SOGGETTA A CIG - APPROVAZIONE PERIZIA DI VARIANTE N. 3 - DET. 2021_71

1. di approvare, ai sensi dell'art. 106 del D.Lgs. 50/2016 e s.m.i., la perizia di variante n. 3 non suppletiva dei lavori di bonifica ambientale e messa in sicurezza mediante realizzazione di un parcheggio nell'area denominata PUA N. 6 "Ex Acciaierie Valbruna", come da allegati parte integrante della presente;
2. di dare atto che la perizia di variante n. 3 non suppletiva non comporta impegni di spesa ulteriori rispetto al progetto esecutivo approvato con deliberazione di Giunta Comunale n. 120/2017;
3. di dare atto che il presente provvedimento non comporta spese, minori entrate, né altri riflessi diretti o indiretti sulla situazione economico-finanziaria o sul patrimonio del Comune;



Proposta N. 2785

DETERMINA N. 2402 DEL 19/11/2021

INCARICATO ALLA REDAZIONE: Timillero Andrea;
RESPONSABILE DEL SERVIZIO: D'amato Riccardo;
DA INSERIRE NELL'ELENCO CONSULENTI E COLLABORATORI ART. 15 D.LGS. 33/2013 - ex art. 34 DL 223/06 NO
TIPO DETERMINA: SENZA IMPEGNI O ACC.
L'ATTO VA FIRMATO DA UNA PO/AP DI SETTORE ? SI
OGGETTO: AMBIENTE - BONIFICA AMBIENTALE E MESSA IN SICUREZZA MEDIANTE REALIZZAZIONE DI UN PARCHEGGIO NELL'AREA DENOMINATA PUA N. 6 "EX ACCIAIERIE VALBRUNA" IN COMUNE DI VICENZA - CUP B36J17000160001 - NON SOGGETTA A CIG - APPROVAZIONE PERIZIA DI VARIANTE N. 3 - DET. 2021_71

PARERE TECNICO ESPRESSO DALLA PO/AP AI SENSI DELL'ART. 4 comma 5 del Regolamento dei Controlli Interni del Comune di Vicenza. Il parere e' stato apposto in data 18/11/2021 da Roberto Scalco con parere favorevole. Eventuali motivazioni:.

IL DIRIGENTE RESPONSABILE DEL SERVIZIO

D'AMATO RICCARDO / ArubaPEC S.p.A.

Documento firmato digitalmente
(artt. 20-21-24 D. Lgs. 7/03/2005 n. 82 e s.m.i.)

COPIA CONFORME ALL'ORIGINALE INFORMATICO
Art.20 D.P.R. 445/2000 Art.23 D.Lgs 07.03.2005 n.82, modificato dall'art.16 D.Lgs 30.12.2010 n.235
Attesto che la presente copia cartacea è conforme all'originale informatico, sottoscritto con firma digitale, il cui certificato è intestato a
RICCARDO D'AMATO ed è valido e non revocato, la cui verifica ha avuto esito positivo.
Protocollato in data con Numero . Documento stampato il giorno 23/11/2021



COMUNE DI VICENZA

AREA SERVIZI AL TERRITORIO

Servizio Ambiente, Energia, Territorio



LIBERARE ENERGIE URBANE

*Programma straordinario di intervento per la
riqualificazione urbana e la sicurezza delle periferie
DPCM 06.12.2016*

INTERVENTO N. 16/A

BONIFICA AMBIENTALE E MESSA IN SICUREZZA MEDIANTE REALIZZAZIONE DI UN PARCHEGGIO NELL'AREA DENOMINATA PUA n.6 "EX ACCIAIERIE VALBRUNA" IN COMUNE DI VICENZA

[CIG: 69339826F5]

DIREZIONE DEI LAVORI

COPIA CONFORME ALL'ORIGINALE INFORMATICO
Art.20 D.P.R. 445/2000 Art.23 D.Lgs 07.03.2005 n.82, modificato dall'art.16 D.Lgs 30.12.2010 n.235
Attesto che la presente copia cartacea è conforme all'originale informatico, sottoscritto con firma digitale, il cui certificato è intestato a
RICCARDO D'AMATO ed è valido e non revocato, la cui verifica ha avuto esito positivo.
Protocollo n. 006P.DL.PV03.04 con Numero Documento stampato il giorno 23/11/2021

Elaborato N.	4	Titolo	PERIZIA DI VARIANTE N. 3 COMPUTO METRICO ESTIMATIVO
Codice	-		
Numero	006P.DL.PV03.04		
Data	22.10.2021		

GRUPPO DI PROGETTAZIONE

DIRETTORE SETTORE AMBIENTE Dott. Cristiano Rosini	RESPONSABILE DEL PROCEDIMENTO Dott. Roberto Scalco	
 T.E.S.I. Engineering S.r.l.	DIRETTORE DEI LAVORI Dott. Geol. Paolo Rocca	

Via Cornoleda n. 2 - 35030 Cinto Euganeo (PD)
tecnico@tesieng.net - www.tesiengineering.it

COPIA CONFORME ALL'ORIGINALE INFORMATICO

Art.20 D.P.R. 445/2000 Art.23 D.Lgs 07.03.2005 n.82, modificato dall'art.16 D.Lgs 30.12.2010 n.235

Attesto che la presente copia cartacea è conforme all'originale informatico, sottoscritto con firma digitale, il cui certificato è intestato a
RICCARDO D'AMATO ed è valido e non revocato, la cui verifica ha avuto esito positivo.

Protocollo in data con Numero . Documento stampato il giorno 23/11/2021

COMPUTO METRICO ESTIMATIVO LOTTO B

COPIA CONFORME ALL'ORIGINALE INFORMATICO

Art.20 D.P.R. 445/2000 Art.23 D.Lgs 07.03.2005 n.82, modificato dall'art.16 D.Lgs 30.12.2010 n.235

Attesto che la presente copia cartacea è conforme all'originale informatico, sottoscritto con firma digitale, il cui certificato è intestato a
RICCARDO D'AMATO ed è valido e non revocato, la cui verifica ha avuto esito positivo.

Protocollato in data con Numero . Documento stampato il giorno 23/11/2021

COMUNE DI VICENZA

REALIZZAZIONE PARCHEGGIO EX AREA VALBRUNA

LOTTO B

	OPERE ED IMPIANTI DI BONIFICA E PROTEZIONE AMBIENTALE	Prezzi contratto	variante 2		variante 3		q.tà ±	importi ±	
			q.tà	importi	q.tà	importi			
F.02.04.00	DEMOLIZIONE DI SOVRASTRUTTURA STRADALE								
	<i>Sovrastuttura in conglomerato bituminoso circa 15 cm da conferire in discarica</i>	mc	€ 27.00	794.04	€ 21 439.08	880.00	€ 23 760.00	85.96	€ 2 320.92
PP6.1600	Compenso per trasporto e conferimento di materiale di risulta in discarica per rifiuti da demolizione stradale, asfalti.	ton	€ 17.00	1 349.87	€ 22 947.79	1 570.00	€ 26 690.00	220.13	€ 3 742.21
E.02.04.a	Scavo a sez obbligata per posa condotte fino a 2 metri	mc	€ 4.00	1 852.77	€ 7 411.08	794.00	€ 3 176.00	-1 058.77	-€ 4 235.08
	<i>Scavo di 0,35 m del materiale esistente misto stabilizzato da riutilizzare in cantiere</i>								
E.02.04.a	Scavo a sez obbligata per posa condotte fino a 2 metri	mc	€ 4.00	7 940.43	€ 31 761.72	503.00	€ 2 012.00	-7 437.43	-€ 29 749.72
	<i>Scavo di riprofilatura stalli per posa cunicoli prefabbricati, aiuole ed imprevisi</i>								
	<i>Scavi perimetrali su strada esterna e via Framarin x realiz. muretto e recinzione</i>								
PP6.1100	Processo di vagliatura a secco per inerti, mediante impianto mobile	mc	€ 4.00	7 940.43	€ 31 761.72	0.00	€ 0.00	-7 940.43	-€ 31 761.72
PP6.1100	Compenso trasporto e conferimento per materiali non pericolosi	ton	€ 38.00	4 287.77	€ 162 935.26	910.00	€ 34 580.00	-3 377.77	-€ 128 355.26
NP2	Smaltimento rifiuti pericolosi senza amianto	ton	€ 325.16			150.00	€ 48 774.00	150.00	€ 48 774.00
E.02.04.a	Scavo a sez obbligata per posa condotte fino a 2 metri	mc	€ 4.00	750.00	€ 3 000.00	0.00	€ 0.00	-750.00	-€ 3 000.00
	<i>Scavo altezza 1.5 m x 730 m da portare in discarica</i>								
PP6.1100	Compenso trasporto e conferimento per materiali non pericolosi	ton	€ 38.00	1 350.00	€ 51 300.00	0.00	€ 0.00	-1 350.00	-€ 51 300.00
	OPERE STRADALI								
PP6.AMB.200	Prelievo e confezionamento dei campioni di fondo scavo	cad	€ 30.00	15.00	€ 450.00	0.00	€ 0.00	-15.00	-€ 450.00
PP6.AMB.150	Analisi chimiche preventive sui campioni di terreno di fondo scavo	cad	€ 150.00	15.00	€ 2 250.00	0.00	€ 0.00	-15.00	-€ 2 250.00
E.02.04	reinterro con materiale adiacente al cantiere	mc	€ 3.50	5 558.30	€ 19 454.05	0.00	€ 0.00	-5 558.30	-€ 19 454.05
E.02.06	scavo a sez obbligata per posa condotte fino a 1,5 metri	mc	€ 6.00	254.93	€ 1 529.58	135.32	€ 811.92	-119.61	-€ 717.66
	<i>profili linee drenaggio ed imprevisi</i>								
E.02.04.a	Scavo a sez obbligata per posa condotte fino a 2 metri	mc	€ 4.00	64.94	€ 259.76	84.94	€ 339.76	20.00	€ 80.00
	<i>Per lo scavo della vasca e relative opere connesse Pozzetti e Tubazioni di by-pass dalla quota Qp.t. del tubo in arrivo posto a 34.15 meno l'altezza della vasca calcolata dall'innesto del tubo escluso di -2.40 m per una altezza complessiva di circa 3.50 e</i>								
E.02.04.a	scavo a sez obbligata da 2 a 4 metri per vasca 1° pioggia	mc	€ 9.00	13.65	€ 122.85	33.65	€ 302.85	20.00	€ 180.00
	<i>Tratto Vasca impianto</i>								
E.02.06	scavo a sez obbligata per posa condotte fino a 1,5 metri	mc	€ 6.00	42.71	€ 256.26	42.71	€ 256.26	0.00	€ 0.00
	<i>Tratto By-PASS per una profondità media di 1.10 e larghezza 1.10 *(lung.=1,80+10,50) Tratto fino allo scarico in condotta esistente *(lung.=1+22)</i>								
PP6.1100	Compenso trasporto e conferimento per materiali non pericolosi	ton	€ 38.00	799.09	€ 30 365.42	275.00	€ 10 450.00	-524.09	-€ 19 915.42
	<i>dagli scavi vasca p. pioggia e condotte di allacciamento</i>								
H.02.27.1	F/p tubazioni PVC rigido SN8 kN/mq diametro esterno 315 mm	m	€ 35.00	356.00	€ 12 460.00	45.00	€ 1 575.00	-311.00	-€ 10 885.00
	<i>Tubazioni di drenaggio di collegamento nuove caditoie con pozzi esistenti</i>								
H.02.27.1	F/p tubazioni PVC rigido SN8 kN/mq diametro esterno 400 mm	m	€ 55.00	24.00	€ 1 320.00	24.00	€ 1 320.00	0.00	€ 0.00
H.02.27.1	F/p tubazioni PVC rigido SN8 kN/mq diametro esterno 500 mm	m	€ 110.00	69.80	€ 7 678.00	69.80	€ 7 678.00	0.00	€ 0.00

B.6.60.10.25	pozzetti 80*80*80	cad	€ 140.00	27.00	€ 3 780.00	10.00	€ 1 400.00	-17.00	-€ 2 380.00
NP007	Fornitura e posa in opera di sigillo normale per pozzetti in cls. dim. 80x80	cad.	€ 64.64			10.00	€ 646.40	10.00	€ 646.40
NP028	Fornitura e posa in opera di tubi e raccordi in PVC SN4 diam. 160 mm	m	€ 11.25			150.00	€ 1 687.50	150.00	€ 1 687.50

COPIA CONFORME ALL'ORIGINALE INFORMATICA
 Art. 1, c. 1, lett. a) e b) del D.Lgs. n. 445/2002 (Art. 43 D.Lgs. n. 460/2001) e Art. 1, c. 1, lett. a) del D.Lgs. n. 460/2001 (Art. 43 D.Lgs. n. 445/2002) in materia di trasparenza amministrativa e di accesso ai documenti amministrativi.
 Il presente documento costituisce copia conforme all'originale e il sottoscritto, in qualità di incaricato dell'ufficio, ne ha verificato l'esatta riproduzione. Il presente documento è valido e ha lo stesso valore del documento originale.
 P.I.C.C.A.R.D. (P.A.M.S.)
 Protocollato in data con Numero . Documenti stampati n.

2010 r. 35
 in firma digitale, il cui certificato è attestato a

E.03.06.a	reintegro con sabbia per tubazioni pvc	mc	€ 22.00	100.00	€ 2 200.00	300.00	€ 6 600.00	200.00	€ 4 400.00
E.03.05.a	reintegro scavi con materiale di scavo	mc	€ 3.00	145.89	€ 437.67	145.89	€ 437.67	0.00	€ 0.00
B.6.60.10.30	pozzetti 100*100*100	cad	€ 180.00	5.00	€ 900.00	5.00	€ 900.00	0.00	€ 0.00
NP008	Fornitura e posa in opera di sigillo normale per pozzetti in cls. dim. 100x100	cad.	€ 75.66			5.00	€ 378.30	5.00	€ 378.30
H.03.19.00	chiusini e caditoie in ghisa	kg	€ 2.25	1 849.40	€ 4 161.15	2 716.00	€ 6 111.00	866.60	€ 1 949.85
PP6.1500	Solo posa in opera tubazioni DN315 esistenti. per la parte recuperata	m	€ 13.00	356.00	€ 4 628.00	0.00	€ 0.00	-356.00	-€ 4 628.00
NP011	Fornitura e posa in opera di cordolo stradale 18/20 H 40 cm	m	€ 35.48			150.00	€ 5 322.00	150.00	€ 5 322.00
NP010	F/p in opera di cunicolo prefabbricato in cls. armato dim. int. 71x72x100 cm, escluso lo scavo.	m	€ 198.33			201.00	€ 39 864.33	201.00	€ 39 864.33
NP003	Fornitura e posa in opera di tubo drenante in PEAD, SN8, Dn125 .. <i>linee di drenaggio sotto stalli</i>	m	€ 8.29			565.00	€ 4 683.85	565.00	€ 4 683.85
NP006	Fornitura in opera di ghiaino lavato 4/8 mm	mc	€ 36.05			170.00	€ 6 128.50	170.00	€ 6 128.50
NP015	Conglomerato cementizio armato C25/30 per elevazioni 25-35 cm	mc	€ 266.11			36.00	€ 9 579.96	36.00	€ 9 579.96
NP025	copertina prefabbr. In cls. larghezza 40 cm	m	€ 60.81			80.00	€ 4 864.80	80.00	€ 4 864.80
F.1.01.b	cordunate 10*12*20	m	€ 18.00	441.00	€ 7 938.00	0.00	€ 0.00	-441.00	-€ 7 938.00
F.1.01.c	cordunate 12*15*25	m	€ 19.00	765.00	€ 14 535.00	1 190.00	€ 22 610.00	425.00	€ 8 075.00
E.03.04	reintegro con materiale adiacente al cantiere <i>formazione dello strato di sottofondazione per gli stalli con il materiale misto granulare proveniente dalle attività di bonifica</i>	mc	€ 3.50	1 056.08	€ 3 696.28	794.04	€ 2 779.14	-262.04	-€ 917.14
F.13.05	misto cementato 15 cm <u>stalli</u>	mc	€ 35.00	0.00	€ 0.00	0.00	€ 0.00	0.00	€ 0.00
F.04.11a	geotessuto 300 kn/m <u>stalli</u>	m	€ 4.50	2 736.00	€ 12 312.00	3 100.00	€ 13 950.00	364.00	€ 1 638.00
E.2.5.2.95	geomembrana hdpe 1,5 mm <u>stalli e aiuole</u>	m	€ 5.00	0.00		3 300.00	€ 16 500.00	3 300.00	€ 16 500.00
NP009	Fornitura e posa in opera di geocomposito tridimensionale drenante...	m	€ 8.00			300.00	€ 2 400.00	300.00	€ 2 400.00
NP004	Fornitura e posa in opera di geotessile TNT in PP da 300 gr/mq	m	€ 2.67			4 000.00	€ 10 680.00	4 000.00	€ 10 680.00
PP6.1005	F.p. MASSELLI DI CALCESTRUZZO DRENANTE DI FORMA GRIGLIATA di 1° scelta masselli altezza 9 cm di qualsiasi colore.	m	€ 24.00	2 736.00	€ 65 664.00	0.00	€ 0.00	-2 736.00	-€ 65 664.00
PP6.1045	masselli cls 8 cm	m	€ 23.00			2 626.00	€ 60 398.00	2 626.00	€ 60 398.00
F.15.01	fornitura di terra vegetale	mc	€ 12.00	66.00	€ 792.00	250.00	€ 3 000.00	184.00	€ 2 208.00
F.15.02.b	sistemazione terreno coltivo	mc	€ 15.00	66.00	€ 990.00	250.00	€ 3 750.00	184.00	€ 2 760.00
F.15.09	semina a pressione	m	€ 2.00	300.00	€ 600.00	300.00	€ 600.00	0.00	€ 0.00
F.04.11	geotessuto 300 kn/m <u>corsie di manovra</u>	m	€ 4.50	3 020.00	€ 13 590.00	0.00	€ 0.00	-3 020.00	-€ 13 590.00
E.03.04	reintegro con materiale adiacente al cantiere	mc	€ 3.50	537.30	€ 1 880.55	537.30	€ 1 880.55	0.00	€ 0.00
E.03.01	misto granulare stabilizzato	mc	€ 18.00	570.00	€ 10 260.00	3 400.00	€ 61 200.00	2 830.00	€ 50 940.00
F.13.04	finitura alla fondazione stradale 5 cm	m	€ 1.70	3 020.00	€ 5 134.00	2 755.00	€ 4 683.50	-265.00	-€ 450.50
F.13.05	misto cementato 15 cm <u>corsie di manovra</u>	mc	€ 35.00	453.00	€ 15 855.00	0.00	€ 0.00	-453.00	-€ 15 855.00
F.13.00	3020 x 0,15 bynder 7 cm 1° passata piste manovra	m	€ 8.50	3 020.00	€ 25 670.00	2 755.00	€ 23 417.50	-265.00	-€ 2 252.50
F.13.00	<i>Piste di manovra I passata</i>								
F.13.00	bynder 5 cm 2° passata piste manovra	m	€ 6.50	3 020.00	€ 19 630.00	2 755.00	€ 17 907.50	-265.00	-€ 1 722.50
F.13.07	pulizia e mano d'attacco	m	€ 1.00	3 020.00	€ 3 020.00	2 960.00	€ 2 960.00	-60.00	-€ 60.00
F.13.14	strato usura 3 cm piste manovra e pista ciclabile e marciapiedi	m	€ 5.20	3 020.00	€ 15 704.00	2 960.00	€ 15 392.00	-60.00	-€ 312.00
PP6.809	<i>piste di manovra parcheggio manto d'usura 3 cm</i> realizzazione piano di posa per pavimentazione marciapiede	m	€ 15.00	34.00	€ 510.00	234.00	€ 3 510.00	200.00	€ 3 000.00
NP022	soglie in porfido per passi carrai	m	€ 83.34			12.00	€ 1 000.08	12.00	€ 1 000.08
NP023	canaletta con griglia	m	€ 75.62			10.00	€ 756.20	10.00	€ 756.20
NP024	cunetta in cls. prefabbricato largh. 40 cm	m	€ 49.33			140.00	€ 6 906.20	140.00	€ 6 906.20
F.14.36.a	striscie 12 cm a ml	m	€ 0.60	2 027.00	€ 1 216.20	2 027.00	€ 1 216.20	0.00	€ 0.00
F.14.38.a	striscie a mq <i>Superfici zebbrate</i>	m	€ 6.00	64.75	€ 388.50	64.75	€ 388.50	0.00	€ 0.00
F.14.41.a	striscie triangoli	n	€ 1.55	20.00	€ 31.00	30.00	€ 46.50	10.00	€ 15.50
F.14.40.a	striscie stop	n	€ 13.00	1.00	€ 13.00	1.00	€ 13.00	0.00	€ 0.00

COPIA CONFORME ALL'ORIGINALE INFORMATICO
 Protocollo in data con Numero. Documento stampato il giorno 23/1/2021

F.14.45.a	striscie frecce	n	€ 10.00	20.00	€ 200.00	20.00	€ 200.00	0.00	€ 0.00
F.14.63.b	posa sostegni tubolari	n	€ 35.00	7.00	€ 245.00	10.00	€ 350.00	3.00	€ 105.00
F.14.89	sostegno tubolare in ferro zincato	m	€ 6.50	7.00	€ 45.50	10.00	€ 65.00	3.00	€ 19.50
F.14.65	segnale triangolare	n	€ 25.00	5.00	€ 125.00	5.00	€ 125.00	0.00	€ 0.00
F.14.69	segnale circolare	n	€ 22.00	2.00	€ 44.00	5.00	€ 110.00	3.00	€ 66.00
F.05.05.b	cls per plinti fondazione segnali stradali	mc	€ 100.00	1.51	€ 151.00	1.51	€ 151.00	0.00	€ 0.00
PP6.0.200	dissuasori in ghisa h 90 cm e diam 90 mm	cad	150.00 €			4.00	€ 600.00	4.00	€ 600.00
PP6.500a	corrugato 63 per pubblica e videosorveglianza e auto elettriche	ml	€ 12.00	120.00	€ 1 440.00	120.00	€ 1 440.00	0.00	€ 0.00
PP6.500d	Fornitura e posa in opera di TUBO CORRUGATO, diametro mm 125	m	€ 14.50	120.00	€ 1 740.00	460.00	€ 6 670.00	340.00	€ 4 930.00
B.6.050.10.10	pozzetti per pubblica 40*40*40	cad	€ 70.00			30.00	€ 2 100.00	30.00	€ 2 100.00
B.6.60.15.10	prolunghe prefabbricate 40*40*20	cad	€ 40.00			30.00	€ 1 200.00	30.00	€ 1 200.00
H.03.18.a	POZZETTI PREFABBRICATI pozzetto 60x60x60 cm	n	€ 80.00	5.00	€ 400.00	29.00	€ 2 320.00	24.00	€ 1 920.00
B.6.60.15.30	PROLUNGHE EDILIZIA PREFABBRICATE dimensioni interne 60x60x30 cm	n	€ 55.00	5.00	€ 275.00	81.00	€ 4 455.00	76.00	€ 4 180.00
M.02.02.02	armatura stradale con lampada a led 8900 lm per pali h 3,5 m	n	€ 946.90	2.00	€ 1 893.80	33.00	€ 31 247.70	31.00	€ 29 353.90
M.02.14.04	palo illuminazione 7 m fuori terra	n	€ 450.00	1.00	€ 450.00	18.00	€ 8 100.00	17.00	€ 7 650.00
NP020	braccio doppio a 180° per testapalo	cad	€ 107.08			15.00	€ 1 606.20	15.00	€ 1 606.20
F.11.12.b	plinti per pali pubblica h 95 cm	n	€ 200.00	2.00	€ 400.00	6.00	€ 1 200.00	4.00	€ 800.00
M.01.35.05	LINEA in cavo FG7M1 unipolare LSOH (= Low Smoke Zero Halo ... A IN CAVO FG7M1 UNIPOLARE ISOLATA IN HEPR Sez. 1x50 mmq.	m	€ 10.71	125.00	€ 1 338.75	0.00	€ 0.00	-125.00	-€ 1 338.75
M.01.35.06	LINEA in cavo FG7M1 unipolare LSOH Sez. 1x70 mmq.	m	€ 14.40	125.00	€ 1 800.00	0.00	€ 0.00	-125.00	-€ 1 800.00
M.01.35.07	LINEA in cavo FG7M1 unipolare LSOH Sez. 1x95 mmq.	m	€ 18.90	125.00	€ 2 362.50	0.00	€ 0.00	-125.00	-€ 2 362.50
NP017	linea 1 x 6 mmq	m	€ 2.70			1 450.00	€ 3 915.00	1 450.00	€ 3 915.00
NP018	linea 5 x 4 mmq	m	€ 6.66			100.00	€ 666.00	100.00	€ 666.00
NP019	linea 3 x 2,5 mmq	m	€ 4.13			150.00	€ 619.50	150.00	€ 619.50
M.03.02.02	Pozzetto 60x60x60 dispersore di terra	n	€ 201.20	1.00	€ 201.20	2.00	€ 402.40	1.00	€ 201.20
PP6.601B	DISPERSORE DI TERRA A PICCHETTO, lunghezza di ml. 1,50	n	€ 50.00	2.00	€ 100.00	2.00	€ 100.00	0.00	€ 0.00
M.1.2.02.03	Monitor TFT SXGA ad alta risoluzione. MONITOR DA TAVOLO Da 19" a colori	n	€ 1 125.32	0.00	€ 0.00	0.00	€ 0.00	0.00	€ 0.00
M.1.2.04.01	TELECAMERA A COLORI DA ESTERNO ad alta sensibilità e risoluzione	n	€ 545.89	0.00	€ 0.00	0.00	€ 0.00	0.00	€ 0.00
E.03.05.a	reinterro scavi con materiale di scavo	mc	€ 3.00	140.00	€ 420.00	140.00	€ 420.00	0.00	€ 0.00
	<i>reinterro dei passacavi e pozzetti si stima il 50% del materiale in precedenza scavato</i>								
A.01.01	op 4° livello	h	€ 40.21	80.00	€ 3 216.80	40.00	€ 1 608.40	-40.00	-€ 1 608.40
A.01.02.a	op specializzato	h	€ 38.19	24.00	€ 916.56	160.00	€ 6 110.40	136.00	€ 5 193.84
A.01.03	op qualificato	h	€ 35.61	40.00	€ 1 424.40	160.00	€ 5 697.60	120.00	€ 4 273.20
A.01.04	op comune	h	€ 33.26	80.00	€ 2 660.80	100.00	€ 3 326.00	20.00	€ 665.20
D.01.01	autocarro 11 mc	h	€ 50.00	40.00	€ 2 000.00	48.00	€ 2 400.00	8.00	€ 400.00
D.01.01.b	autocarro 15 mc	h	€ 53.00	24.00	€ 1 272.00	5.00	€ 265.00	-19.00	-€ 1 007.00
D.01.05.a	pala caricatrice 80 hp	h	€ 40.00	40.00	€ 1 600.00	48.00	€ 1 920.00	8.00	€ 320.00
D.01.05.b	pala caricatrice 110 hp	h	€ 50.00	24.00	€ 1 200.00	8.00	€ 400.00	-16.00	-€ 800.00
D.01.07	escavatore 12 t	h	€ 42.00	24.00	€ 1 008.00	60.00	€ 2 520.00	36.00	€ 1 512.00
D.01.14	miniescavatore da 12 t	h	€ 40.00	80.00	€ 3 200.00	80.00	€ 3 200.00	0.00	€ 0.00
E.02.01	scavo di pulizia generale cotico erboso	m	€ 1.40	1 532.00	€ 2 144.80	1 532.00	€ 2 144.80	0.00	€ 0.00
	<i>Per le aree a verde aiuole 292 Per la scarpata attorno al parcheggio 1240</i>								
F.15.09	fornitura di terra vegetale (0,40 x 1.532)	mc	€ 12.00	612.80	€ 7 353.60	612.80	€ 7 353.60	0.00	€ 0.00
F.15.02	sistemazione terreno coltivo	mc	€ 15.00			612.80	€ 9 192.00	612.80	€ 9 192.00
F.15.09	semina a pressione	m	€ 2.00	1 532.00	€ 3 064.00	1 532.00	€ 3 064.00	0.00	€ 0.00
B.96.10.b	panchine in metallo ghisa e legno	n	€ 650.00			3.00	€ 1 950.00	3.00	€ 1 950.00
NP030	Fornitura e stesura di ghiaino porfirico sp. 3/4 cm	m	€ 4.62			540.00	€ 2 494.80	540.00	€ 2 494.80
NP031	Acer palmatuma in vaso, h= 2.00-2.50 m	cad.	€ 168.89			30.00	€ 5 066.70	30.00	€ 5 066.70
NP032	Magnolia soulangiana in vaso, diam. 8-10- cm	cad.	€ 63.96			2.00	€ 127.92	2.00	€ 127.92
NP033	piante ornamentali: Cotoneaster repens	cad.	€ 9.83			100.00	€ 983.00	100.00	€ 983.00

COPIA CONFORME ALL'ORIGINALE INFORMATICO
 Il presente documento è stato stampato in data 03/11/2021
 in formato PDF con software Adobe Acrobat 11.0

Modulo n. 12/0101
 Contratto n. 12/0101
 Incontro n. 12/0101
 Documento n. 12/0101

NP034	piante ornamentali: Nandina domestica	cad.	€ 17.77			22.00	€ 390.94	22.00	€ 390.94
NP035	piante ornamentali: Abelia grandiflora, A. rupestris	cad.	€ 10.96			120.00	€ 1 315.20	120.00	€ 1 315.20
NP036	piante ornamentali: Ilex aquifolium, Loropetalum chinensis	cad.	€ 12.40			120.00	€ 1 488.00	120.00	€ 1 488.00
NP037	piante ornamentali: Osmanthus aquifolium	cad.	€ 16.03			100.00	€ 1 603.00	100.00	€ 1 603.00
NP038	piante ornamentali: Ligustrum japonicum	cad.	€ 17.77			280.00	€ 4 975.60	280.00	€ 4 975.60
NP039	messa a dimora di specie arbustive...	cad.	€ 6.86			742.00	€ 5 090.12	742.00	€ 5 090.12
PP6.51*	messa a dimora alberi	cad.	€ 85.00			30.00	€ 2 550.00	30.00	€ 2 550.00
PP6.57*	manutenzione per 2 anni piante	cad.	€ 181.35			30.00	€ 5 440.50	30.00	€ 5 440.50
PP6.52*	Messa a dimora di piante arbustive o piccoli alberi	cad.	€ 19.50	356.00	€ 6 942.00	76.00	€ 1 482.00	-280.00	-€ 5 460.00
	Lungo l'aiuola perimetrale al parcheggio 2 piante al metro x 176 m								
PP6.53*	pacciamatura	mq	€ 7.50			550.00	€ 4 125.00	550.00	€ 4 125.00
PP6.56*	Hypericum calycinum; H.patulum; H.x moseratum; H.x m. "Tricolor"...	cad.	€ 15.60	356.00	€ 5 553.60	76.00	€ 1 185.60	-280.00	-€ 4 368.00
PP6.58*	Manutenzione totale e garanzia di attecchimento	cad.	€ 10.73	356.00	€ 3 819.88	818.00	€ 8 777.14	462.00	€ 4 957.26
F.11.1.1.c	RECINZIONE SU PLINTI PREFABBRICATI per h fino a m 2,00	m	€ 21.00	380.00	€ 7 980.00	150.00	€ 3 150.00	-230.00	-€ 4 830.00
	delimitazione dell'area parcheggi								
E02.06.a	scavo a sez obbligata per posa condotte fino a 1,5 metri	mc	€ 6.00	203.25	€ 1 219.50	203.25	€ 1 219.50	0.00	€ 0.00
	scavo trincea per posa condotte di teleriscaldamento								
E03.06.a	reinterro con sabbia per tubazioni pvc	mc	€ 22.00	209.25	€ 4 603.50	209.25	€ 4 603.50	0.00	€ 0.00
E03.04	reinterro con materiale adiacente al cantiere	mc	€ 3.50	76.50	€ 267.75	76.50	€ 267.75	0.00	€ 0.00
PP6.70	compenso per trasporto e conferimento mat da demolizione	ton	€ 12.00			150.00	€ 1 800.00	150.00	€ 1 800.00
	LAVORI A CORPO								
PP6.100	RIMOZIONE e RECUPERO dell'impianto di drenaggio esistente	cp	€ 10 000.00	1.00	€ 10 000.00	0.00	€ 0.00	-1.00	-€ 10 000.00
PP6.520	RIPRISTINO dei parcometri e sensori di occupazione e pannello di messaggio variabile	cp	€ 5 000.00	1.00	€ 5 000.00	0.00	€ 0.00	-1.00	-€ 5 000.00
PP6.0016	Impianto Prima Pioggia con Disoleatore Interno per superficie di 4500 mq	cp	€ 22 000.00	1.00	€ 22 000.00	1.00	€ 22 000.00	0.00	€ 0.00
PP6.530	Solo posa del materiale riguardante l'impianto di illuminazione esistente precedentemente recuperato	cp	€ 5 000.00	1.00	€ 5 000.00	0.00	€ 0.00	-1.00	-€ 5 000.00
M12.010	Unità di videoregistrazione digitale 9 ingressi. CENTRALE MATRICE VIDEO a 16 ingressi	cad.	€ 8 800.00	0.00	€ 0.00	0.00	€ 0.00	0.00	€ 0.00
E01.01	Impianto di cantiere adeguato alla portata del lavoro,	cp	€ 20 000.00	1.00	€ 20 000.00	1.00	€ 20 000.00	0.00	€ 0.00
PP6.700	QUADRO ELETTRICO ILLUMINAZIONE PUBBLICA	cp	€ 3 800.00	1.00	€ 3 800.00	1.00	€ 3 800.00	0.00	€ 0.00
NP021	quadro elettrico di protezione colonnine di ricarica	cad.	€ 2 056.13			1.00	€ 2 056.13	1.00	€ 2 056.13
NP025	cabina di consegna BT, tipo Q1-H2	cad.	€ 1 032.85			1.00	€ 1 032.85	1.00	€ 1 032.85
NP005	Impianto di irrigazione completo	cp	€ 9 060.35			1.00	€ 9 060.35	1.00	€ 9 060.35
128	colonnina per veicoli elettrici 2*22 kw	cad.	€ 10 600.00			2.00	€ 21 200.00	2.00	€ 21 200.00
NP040	campionamento ed analisi acque di falda	cad.	€ 1 009.00			20.00	€ 20 180.00	20.00	€ 20 180.00
					€ 785 117.86		€ 804 955.17		

COPIA CONFORME ALL'ORIGINALE INFORMATICO
 Art.20 D.P.R. 445/2000 Art.23 D.Lgs.77/01/2010
 Attesto che la presente copia cartacea corrisponde a quella informatica depositata in un archivio sicuro e sicuro
 RICCARDO D'AMATO ed è valido e non revocabile, la cui validità è stata verificata in data 23/11/2021
 Protocollo in data con Numero. Documento stampato il giorno 23/11/2021



COMUNE DI VICENZA

AREA SERVIZI AL TERRITORIO
Servizio Ambiente, Energia, Territorio



LIBERARE ENERGIE URBANE

*Programma straordinario di intervento per la
riqualificazione urbana e la sicurezza delle periferie
DPCM 06.12.2016*

INTERVENTO N. 16/A

BONIFICA AMBIENTALE E MESSA IN SICUREZZA MEDIANTE REALIZZAZIONE DI UN PARCHEGGIO NELL'AREA DENOMINATA PUA n.6 "EX ACCIAIERIE VALBRUNA" IN COMUNE DI VICENZA

[CIG: 69339826F5]

DIREZIONE DEI LAVORI

Laboratorio N. 1	Titolo PERIZIA DI VARIANTE N. 3
Codice -	RELAZIONE GENERALE
Numero 006P.DL.PV03.01	
Data 22.10.2021	

GRUPPO DI PROGETTAZIONE

DIRETTORE
SETTORE AMBIENTE
Dott. Cristiano Rosini

RESPONSABILE
DEL PROCEDIMENTO
Dott. Roberto Scalco



Via Cornoleda n. 2 - 35030 Cinto Euganeo (PD)
tecnico@tesieng.net - www.tesiengineering.it

DIRETTORE DEI LAVORI
Dott. Geol. Paolo Rocca



COPIA CONFORME ALL'ORIGINALE INFORMATICO
Art.20 D.P.R. 445/2000 Art.23 D.Lgs 07.03.2005 n.82, modificato dall'art.16 D.Lgs 30.12.2010 n.235
Attesto che la presente copia cartacea è conforme all'originale informatico, sottoscritto con firma digitale, il cui certificato è intestato a
RICCARDO D'AMATO ed è valido e non revocato, la cui verifica ha avuto esito positivo.
Protocollo n. 006P.DL.PV03.01 con Numero Documento stampato il giorno 23/11/2021

COPIA CONFORME ALL'ORIGINALE INFORMATICO

Art.20 D.P.R. 445/2000 Art.23 D.Lgs 07.03.2005 n.82, modificato dall'art.16 D.Lgs 30.12.2010 n.235

Attesto che la presente copia cartacea è conforme all'originale informatico, sottoscritto con firma digitale, il cui certificato è intestato a
RICCARDO D'AMATO ed è valido e non revocato, la cui verifica ha avuto esito positivo.

Protocollo in data con Numero . Documento stampato il giorno 23/11/2021

SOMMARIO

1	PREMESSA	3
2	INTERVENTI LOTTO B (MAPP. 1445) PREVISTI NEL PROGETTO ESECUTIVO APPROVATO	8
2.1	Obiettivo	9
3	INTERVENTI PREVISTI NELLA PERIZIA DI VARIANTE N. 3	11
4	STIMA DEGLI INTERVENTI DI PERIZIA N. 3	14
4.1	Analisi nuovi prezzi	15
5	TEMPI DI ESECUZIONE	16
6	IMPEGNO ECONOMICO	17
6.1	Importo lavori di perizia n. 3	17
6.2	Quadro economico di Perizia di Variante n. 3	20
6.3	Quadro economico comparativo	21

COPIA CONFORME ALL'ORIGINALE INFORMATICO
Art.20 D.P.R. 445/2000 Art.23 D.Lgs 07.03.2005 n.82, modificato dall'art.16 D.Lgs 30.12.2010 n.235
Attesto che la presente copia cartacea è conforme all'originale informatico, sottoscritto con firma digitale, il cui certificato è intestato a
RICCARDO D'AMATO ed è valido e non revocato, la cui verifica ha avuto esito positivo.
Protocollato in data con Numero . Documento stampato il giorno 23/11/2021

COPIA CONFORME ALL'ORIGINALE INFORMATICO

Art.20 D.P.R. 445/2000 Art.23 D.Lgs 07.03.2005 n.82, modificato dall'art.16 D.Lgs 30.12.2010 n.235

Attesto che la presente copia cartacea è conforme all'originale informatico, sottoscritto con firma digitale, il cui certificato è intestato a
RICCARDO D'AMATO ed è valido e non revocato, la cui verifica ha avuto esito positivo.

Protocollato in data con Numero . Documento stampato il giorno 23/11/2021

1 PREMESSA

Con determinazione dirigenziale n. 981 del 23.05.2107 il Comune di Vicenza ha affidato alla ditta T.E.S.I Engineering s.r.l. con sede legale in Cinto Euganeo (PD) l'incarico per la prestazione dei servizi attinenti la progettazione definitiva ed esecutiva, la Direzione dei Lavori, il Coordinamento della Sicurezza dell'intervento di "Bonifica ambientale e messa in sicurezza mediante realizzazione di un parcheggio nell'area denominata PP n.6 "ex Acciaierie Valbruna" in Comune di Vicenza".

L'ambito oggetto di intervento riguarda i lavori di Bonifica e riqualificazione dell'ex PP6, identificato al numero 16/A, che fa parte del sistema *energie grigie* il cui obiettivo primario sotteso dal Progetto è quello di dotare una parte di città di servizi o attrezzature importanti per la collettività.

Nello specifico, l'intervento si propone di attuare:

- una bonifica ambientale del sito, ai sensi del D.Lgs 152/2006;
- la realizzazione di un'area a parcheggio a servizio del quartiere;
- la sistemazione di un'area a verde in adiacenza al futuro parcheggio;
- la realizzazione del collegamento ciclo-pedonale della cd "spina ovest" per la connessione nord-sud del sistema dei percorsi ciclabili

Con deliberazione di Giunta Comunale n. 120/119253 del 12.09.2107 è stato approvato il progetto definitivo-esecutivo dei lavori di cui sopra per un importo complessivo di Euro 3.000.000,00 (IVA compresa).

Con determinazione dirigenziale n. 1087 del 5.05.2018, P.G.N. 76132 del 25.05.2108 è stato aggiudicato l'appalto dei lavori di cui sopra alla costituenda A.T.I. formata dalla Cooperativa Lagorai (mandataria), con sede legale in Borgo Valsugana (TN), e della ditta Maroso Ivo Enzo srl – Unipersonale (mandante), con sede legale in Marostica (VI) per il prezzo offerto di Euro 1.752.123,12 pari al ribasso del 24,44% sul prezzo posto a base di gara, oltre Euro 35.571,37 per oneri per la sicurezza non soggetti a ribasso, per un importo totale di Euro 1.787.694,49, oltre IVA di legge.

L'intero Intervento 16A vede la sistemazione a parcheggio dell'area sterrata (mappale 1444), la sistemazione dell'area verde (mappale 10 parte) – Lotto A, nonché la bonifica del sedime dell'attuale parcheggio del teatro (mappale 1445) - Lotto B.

Il progetto approvato inoltre prevedeva, nel Lotto A, l'esecuzione dello scavo da parte della ditta appaltatrice, oltre che per la posa delle condotte previste dal progetto, funzionali al parcheggio, anche per la posa delle condotte del teleriscaldamento a carico di SAR srl.

In data 17 agosto 2018 sono stati consegnati i lavori per le opere in oggetto al RTI costituito tra Cooperativa Lagorai e Maroso Ivo Enzo srl, aggiudicatario dell'appalto, a seguito di gara espletata dalla SUA provinciale.

Durante i lavori, la prima parte dello scavo (mappale 10) propedeutica alla posa dei sotto servizi di cui sopra ha messo in luce la presenza di materiali antropici interrati, a macchia di leopardo, non individuati dalle precedenti indagini ambientali.

Tali materiali alla caratterizzazione sono risultati "pericolosi", una parte per sommatoria di concentrazione di metalli, altri anche per la presenza di elementi di MCA (Materiali Contendenti Amianto), la cui presenza non era emersa in fase di caratterizzazione in quanto il materiale è risultato distribuito non uniformemente nell'area.

Per il completamento dei lavori di cui sopra, allo scopo di far fronte alle nuove contingenze verificatisi in corso d'opera per cause impreviste ed imprevedibili nella fase progettuale inerenti la natura e la specificità dell'opera in appalto, occorre eseguire talune lavorazioni non comprese nel contratto e pertanto si necessita la redazione di una perizia di variante n. 1 ;

L'Impresa Appaltatrice ha sottoscritto in data 25.02.2019, in segno di completa accettazione, il verbale concordamento nuovi prezzi n. 1, che riportata i nuovi prezzi N.P. 001 e N.P. 002.

Il rifiuto pericoloso con amianto dunque è stato smaltimento previo concordamento di nuovi prezzi.

A seguito di tali variazioni si è reso pertanto necessario redigere la perizia di variante n. 1 ai sensi del Art. 106 c. 1 lett. c del D.lgs. n. 50 del 18 Aprile 2016 e s.m. i., redatta in data 30.09.2019.

In data 23.10.2019 veniva firmato l'atto di sottomissione firmato in data 24.10.2019.

Con determina n.1978 del 31/10/2019 è stata approvata la perizia di variante n. 1 dei lavori di bonifica ambientale e messa in sicurezza mediante realizzazione di un parcheggio nell'area denominata PUA N. 6 "Ex Acciaierie Valbruna" per un importo di € 693.048,30 (IVA esclusa) portando l'importo complessivo dei lavori da € 1.787.694,49 di cui € 35.571,37 oneri per la sicurezza non soggetti a ribasso d'asta a complessivi € 2.480.742,79 di cui € 35.571,37 oneri per la sicurezza non soggetti a ribasso d'asta;

Con determina n. 2067 del 12/11/2019 veniva rettificata la determina di cui sopra per mero

errore materiale di trascrizione in quanto si riportava che l'importo di € 693.048,30 era IVA compresa, anziché IVA esclusa, ed è quindi stato necessario provvedere all'effettuazione di un ulteriore importo di € 69.304,83 per IVA 10% sui lavori di bonifica, precisando che non vi sono ulteriori modifiche o correzioni da apportare alla suddetta determina n.1978/2019.

I materiali di scavo che avevano interessato inizialmente l'area verde (mappale 10 parte) e messo in luce la presenza di materiali antropici interrati 'a macchia di leopardo' (come da comunicazione agli Enti PGN 180764/2018 del 03/12/2018), e quelli provenienti dai successivi scavi per la posa della rete di teleriscaldamento e parte della rete di smaltimento delle acque meteoriche a servizio del parcheggio sono stati depositati temporaneamente nell'area di cantiere ed è stata eseguita l'analisi ambientale, caratterizzati ed avviati a smaltimento.

Al fine di portare a compimento le procedure previste dal D.Lgs. 152/06 e s.m.i., è stata predisposta un'implementazione della caratterizzazione nei luoghi di interesse, al fine di definirne le caratteristiche dei materiali rinvenuti, la qualità delle matrici ambientali e l'iter per poter realizzare quanto progettualmente previsto consistente nella riqualificazione dell'area verde esistente (parte dell'area mappale 10).

La caratterizzazione integrativa di cui sopra è stata approvata con determinazione dirigenziale n. n. 1488 del 08/08/2019, previa acquisizione del parere favorevole della Conferenza dei Servizi tenutasi in data 29/07/2019.

Le indagini integrative di caratterizzazione sono state eseguite nel settembre e nell'ottobre 2019; nel documento 006P.PE.12 'Esiti della caratterizzazione del mappale 10' - rev. 0 del 18.02.2020, predisposto dalla società T.E.S.I. Engineering S.r.l., su incarico del Comune di Vicenza, sono riportati gli esiti di tali verifiche.

Con PGN 75390/2020 del 22/05/2020 è stata acquisita gli atti la seguente documentazione:

- Elaborato 1 - 006P.DL.PB01.00 - Analisi di Rischio della porzione di mappale 10 adibita a verde - rev. 0 del 25/09/2020
- Elaborato 2 - 006P.DL.PB02.00 - Messa in sicurezza permanente della porzione di mappale 10 adibita a verde - Progetto Operativo - rev. 0 del 25/09/2020.

predisposta dalla società T.E.S.I. Engineering S.r.l., su incarico del Comune di Vicenza.

Con la Determina nr. 2263 dd. 02.12.2020 il Comune di Vicenza approvava gli esiti della caratterizzazione, dell'analisi di rischio e del progetto di messa in sicurezza permanente dell'area verde di cui al Fg. 46, mappale 10 e destinata alla realizzazione di un'area

sgambettamento cani.

Sempre durante l'esecuzione dei lavori si è riscontrata la necessità di eseguire alcune categorie di lavoro non previste nel contratto di appalto originario, mancando, per la loro esecuzione e relativa contabilizzazione, i relativi prezzi unitari concordando pertanto nuovi prezzi dal N.P. 003 al N.P. 016.

In data 02.12.2020 l'Impresa Appaltatrice sottoscriveva in segno di completa accettazione, il verbale concordamento nuovi prezzi n. 2.

La Stazione Appaltante in accordo con la Direzione dei Lavori e l'Impresa Esecutrice ha autorizzato la Scrivente Direzione dei Lavori a redigere la presente perizia di variante n. 2 che prevede variazioni, in aumento e diminuzione dei lavori previsti a contratto e che le maggiori e minori lavorazioni previste non richiedono una variazione delle condizioni contrattuali.

La perizia di variante n. 2 si rende necessaria ai sensi del Art. 106 c. 1 lett. e del D.lgs. n. 50 del 18 Aprile 2016 e s.m. i., tale variazione, con riferimento all'importo lavori approvato con determina n.1978 del 31/10/2019 di € 2.480.742,79 di cui € 35.571,37 oneri per la sicurezza non soggetti a ribasso d'asta non ha comportato né aumento né diminuzione dei costi.

In data 15.05.2021, è stato redatto il verbale concordamento nuovi prezzi n. 3 allegato alla perizia di variante n. 2. Tale verbale ha determinato l'emissione di nuovi prezzi dal N.P. 017 all'N.P. 039, concordati con l'Impresa Esecutrice.

In Data 16 Giugno 2021 Veniva redatto il Certificato di collaudo tecnico ed amministrativo parziale limitatamente al solo Lotto A.

Relativamente alla prosecuzione dei lavori che riguardano il Lotto B, l'area è attualmente in condizioni di messa in sicurezza permanente.

Poiché in fase di stesura del presente progetto era subentrato l'interesse dell'Amministrazione Comunale di Vicenza di prevedere un utilizzo residenziale, per la medesima area in progetto è stato previsto un intervento di bonifica dei terreni sino al raggiungimento dei valori limite di cui alla colonna A tab. 1 dell'allegato 5 al Titolo V, parte IV del D. Lgs. 152/06.

A tutt'oggi l'iniziativa residenziale non ha avuto un prosieguo favorevole: è quindi interesse dell'Amministrazione Comunale mantenere l'area a destinazione "parcheggi" ottimizzandone la funzionalità.

A seguito di tale espressa manifestazione da parte dell'amministrazione si redige la seguente perizia di variante tecnica e non suppletiva.

La presente relazione illustra nel Capitolo 2 gli interventi previsti a progetto esecutivo e le

motivazioni che hanno portato alla necessità della redazione della perizia di variante n. 3, nel Capitolo 3 la Stima degli interventi, nel Capitolo 4 i tempi necessari per l'esecuzione delle lavorazioni previste dalla perizia e nel Capitolo 5 gli importi della perizia di variante ed il quadro economico comparativo.

COPIA CONFORME ALL'ORIGINALE INFORMATICO
Art.20 D.P.R. 445/2000 Art.23 D.Lgs 07.03.2005 n.82, modificato dall'art.16 D.Lgs 30.12.2010 n.235
Attesto che la presente copia cartacea è conforme all'originale informatico, sottoscritto con firma digitale, il cui certificato è intestato a
RICCARDO D'AMATO ed è valido e non revocato, la cui verifica ha avuto esito positivo.
Protocollato in data con Numero . Documento stampato il giorno 23/11/2021

2 INTERVENTI LOTTO B (MAPP. 1445) PREVISTI NEL PROGETTO ESECUTIVO APPROVATO



Figura 2.1 - Estratto del foglio Catastale n.46 del comune di Vicenza ed evidenziazione dell'ambito del Piano Particolareggiato n.6 all'interno del quale si colloca l'intervento.

L'ambito che ricomprende il parcheggio del teatro (mappale 1445), la rampa di accesso al teatro e il sedime dello stesso (mappale 1443) nonché l'area a verde lato ovest (mappale 1446), dal punto di vista ambientale si trova già in stato di Messa in Sicurezza Permanente (MiSP) come certificato dalla Provincia di Vicenza con atto PGN 88139 del 21/11/2013. L'intervento di MiSP è consistito nell'esecuzione di una diaframmatura perimetrale che ha isolato il sottosuolo contaminato dai siti limitrofi.

Il mappale 1443, pur ricompreso nella MiSP, è già stato inoltre oggetto di un intervento di bonifica ambientale per il raggiungimento delle CSC ad uso residenziale/verde pubblico-privato. In questo mappale è stato realizzato il nuovo Teatro comunale.

Il progetto Esecutivo si proponeva di effettuare la bonifica ambientale dell'attuale parcheggio del teatro (mappale n. 1445 in figura) e pertanto l'intervento si configurava come una variante alla MiSP.

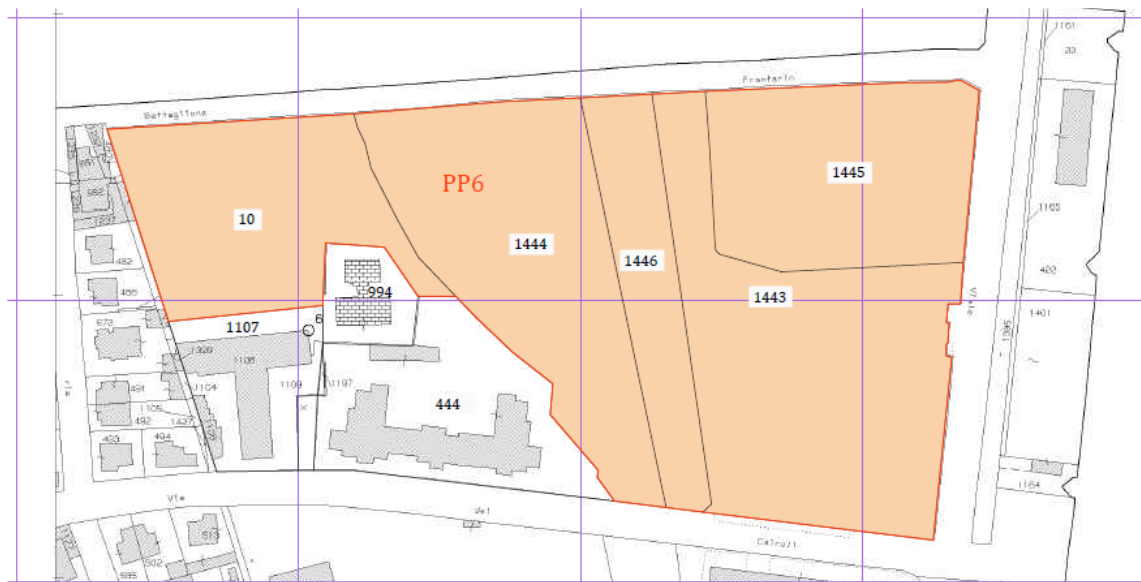

Figura 2.2 – Inquadramento dei lavori previsti al lotto B su base catastale

Il progetto esecutivo appaltato prevedeva:

- la completa rimozione della pavimentazione e dei sotto-servizi e il loro allontanamento/smaltimento ad eccezione dei pali della pubblica illuminazione che venivano invece smontati e ripristinati al termine della bonifica;
- la bonifica mediante la rimozione del materiale di riporto fino ad una profondità media di 1,50 m rispetto al piano di posa degli strati del pacchetto stradale ovvero rispetto alla quota del piano campagna originale (si raggiunge così la quota del terreno naturale precedente le operazioni di riporto di terreno contaminato). Il materiale già oggetto di caratterizzazione, compreso test di cessione, sarebbe stato ulteriormente analizzato per stabilirne il recupero e/o lo smaltimento;
- le analisi di fondo scavo e a parete, per la verifica del rispetto dei limiti di cui alla colonna A, tabella 1, allegato 5 alla parte IV del D.Lgs 152/2006;
- il ripristino dell'area a parcheggio (posti auto attuali 200).

2.1 OBIETTIVO

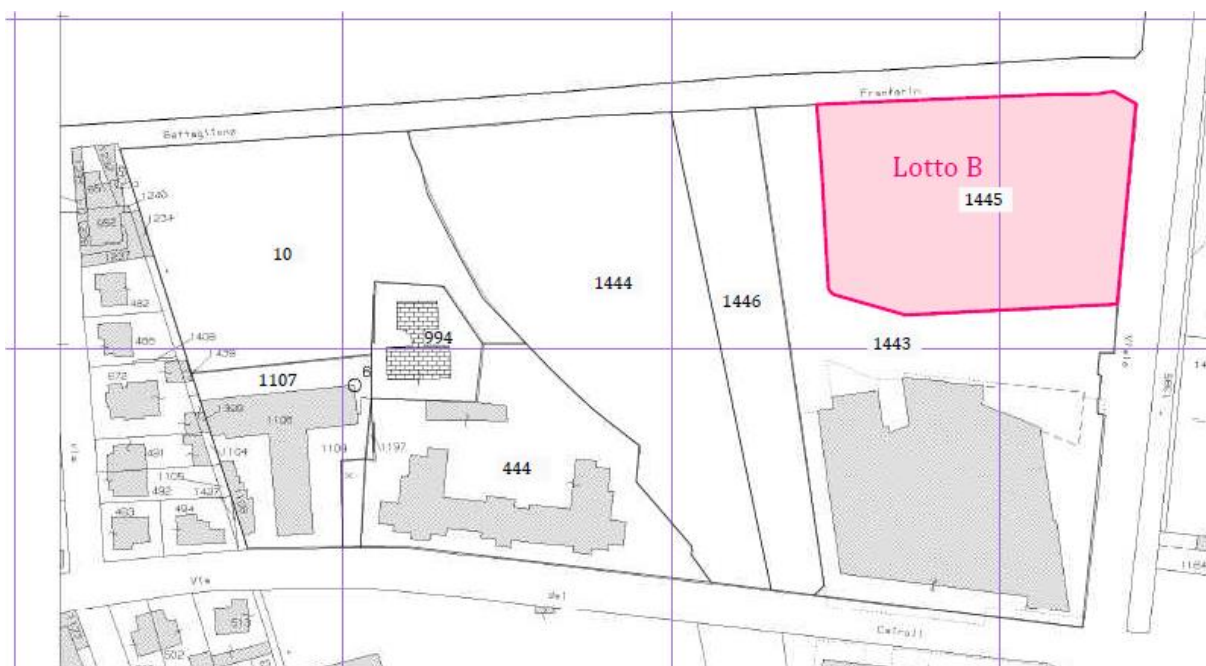
Poiché in fase di stesura del presente progetto era subentrato l'interesse dell'Amministrazione

Comunale di Vicenza di prevedere un utilizzo residenziale, per la medesima area in progetto è stato previsto un intervento di bonifica dei terreni sino al raggiungimento dei valori limite di cui alla colonna A tab. 1 dell'allegato 5 al Titolo V, parte IV del D. Lgs. 152/06.

L'obiettivo prefissato dal progetto era dunque quello di risolvere in maniera definitiva il problema di un sito contaminato prevedendo l'asporto (bonifica) delle matrici inquinate fino al raggiungimento degli standard di qualità dei suoli (CSC), imposti dal D.Lgs 152/06 e s.m.i. e a concentrazioni delle sostanze estranee che garantivano la protezione della falda,

A tutt'oggi l'iniziativa residenziale non ha avuto un prosieguo favorevole: è quindi interesse dell'Amministrazione Comunale mantenere l'area a destinazione "parcheggi" ottimizzandone la funzionalità.

COPIA CONFORME ALL'ORIGINALE INFORMATICO
Art.20 D.P.R. 445/2000 Art.23 D.Lgs 07.03.2005 n.82, modificato dall'art.16 D.Lgs 30.12.2010 n.235
Attesto che la presente copia cartacea è conforme all'originale informatico, sottoscritto con firma digitale, il cui certificato è intestato a
RICCARDO D'AMATO ed è valido e non revocato, la cui verifica ha avuto esito positivo.
Protocollato in data con Numero . Documento stampato il giorno 23/11/2021

3 INTERVENTI PREVISTI NELLA PERIZIA DI VARIANTE N. 3

Le modifiche tecniche della variante hanno lo scopo di minimizzare gli scavi elevando le attuali quote del piazzale mantenendo un pendenza in direzione est-ovest dello 0,5 %, ma creando un colmo (in direzione trasversale nord-sud) in corrispondenza dell'attuale posizione delle due torri faro volte verso Via Mazzini. Ciò comporta un incremento di altezza di circa 40 cm in corrispondenza del colmo; di 10 cm sul margine est del parcheggio lungo il lato via Mazzini, e di circa 45 cm all'estremità ovest opposta.



Figura 3.1 - Planimetria di progetto di Variante.

La scelta di intervenire adottando i medesimi criteri progettuali adottati per la Messa in sicurezza del Lotto A, non meno che le medesime soluzioni di arredo urbano quali: aiuole ed alberature, illuminazione, irrigazione, impone di rivedere la distribuzione ed il numero degli stalli infine disponibili.

Per contenere i costi e realizzare gli interventi si prevede di mantenere le attuali linee di

drenaggio esistenti, di recente realizzazione, integrate con nuove caditoie disposte nella mezzeria delle corsie di marcia e ad esse collegate.

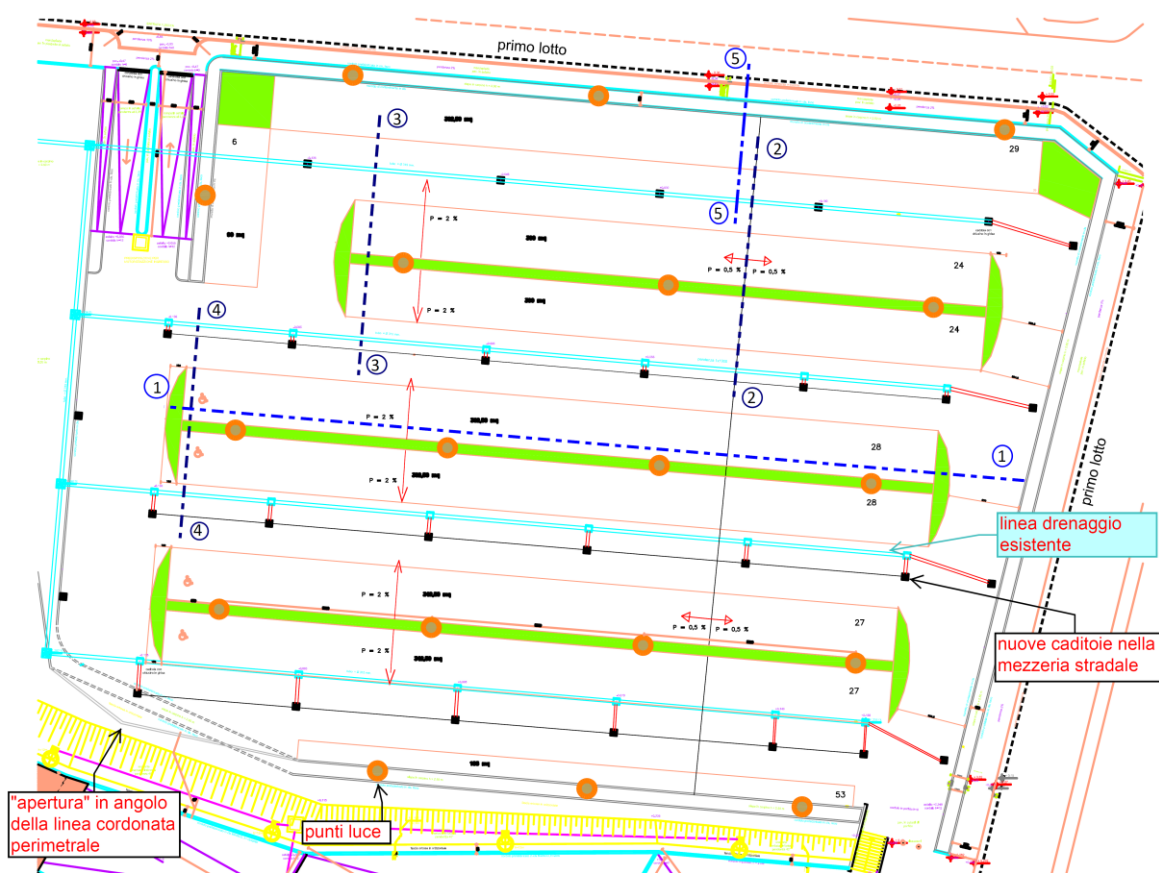
Le soluzioni progettuali ricalcano dunque quelle già adottate per il Lotto A e consistono nelle principali lavorazioni:

1. demolizione dell'attuale sovrastruttura stradale e conferimento a discarica;
2. rialzo della piano del parcheggio con materiale terreno e sostituzione dei pozzetti e caditoie della linea di drenaggio per l'adeguamento in quota degli stessi;
3. realizzazione delle cordonate di delimitazione degli stalli e della viabilità;
4. realizzazione delle aiuole centrate rispetto agli stalli mediante posa cunicolo prefabbricato delle dim. Int. 71x72x100 cm, con realizzazione delle alberature;
5. Posa del sottofondo in misto stabilizzato e posa dei masselli per la formazione degli stalli;
6. realizzazione del quadro elettrico di protezione per le colonnine di ricarica
7. realizzazione di due colonnine per veicoli elettrici da 22 kW ciascuna ;
8. realizzazione cabina di consegna in Bassa tensione
9. realizzazione impianto di irrigazione completo;
10. Rifiniture varie.



Figura 3.2 –Sezioni tipo rappresentazione del sovralzato della sovrastruttura stradale.



Figura 3.3 -Sezioni tipo trasversali rappresentazione della sezione del parcheggio prima dell'intervento (colorata) dopo l'intervento (bianco e nero).

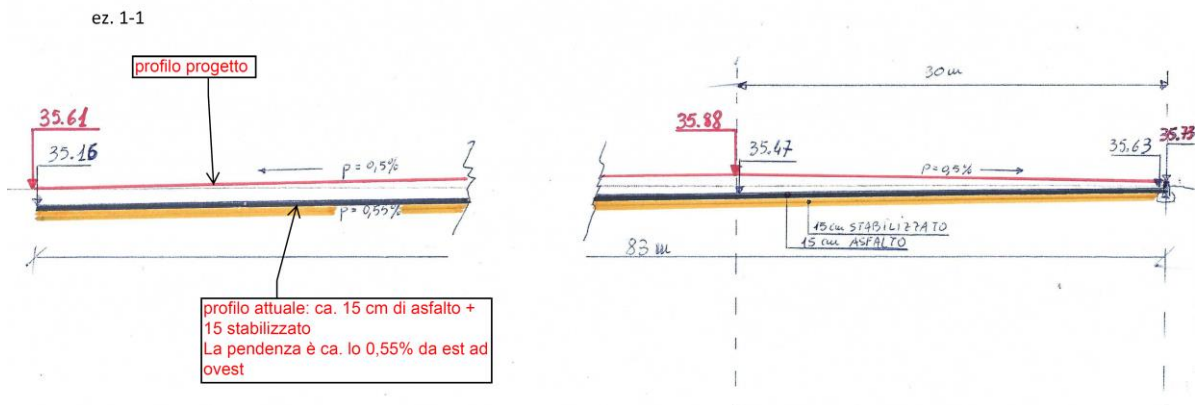

Figura 3.4 -Sezioni tipo longitudinali rappresentazione della sezione del parcheggio prima dell'intervento (colorata) dopo l'intervento (bianco e nero).

COPIA CONFORME ALL'ORIGINALE INFORMATICO
 Art.20 D.P.R. 445/2000 Art.23 D.Lgs.07.03.2005 n.82, modificato dall'art.16 D.Lgs.30.12.2010 n.235
 Attesto che la presente copia cartacea è conforme all'originale informatico, sottoscritto con firma digitale, il cui certificato è intestato a
 RICCARDO D'AMATO ed è valido e non revocato, la cui verifica ha avuto esito positivo.
 Protocollo in data con Numero . Documento stampato il giorno 23/11/2021

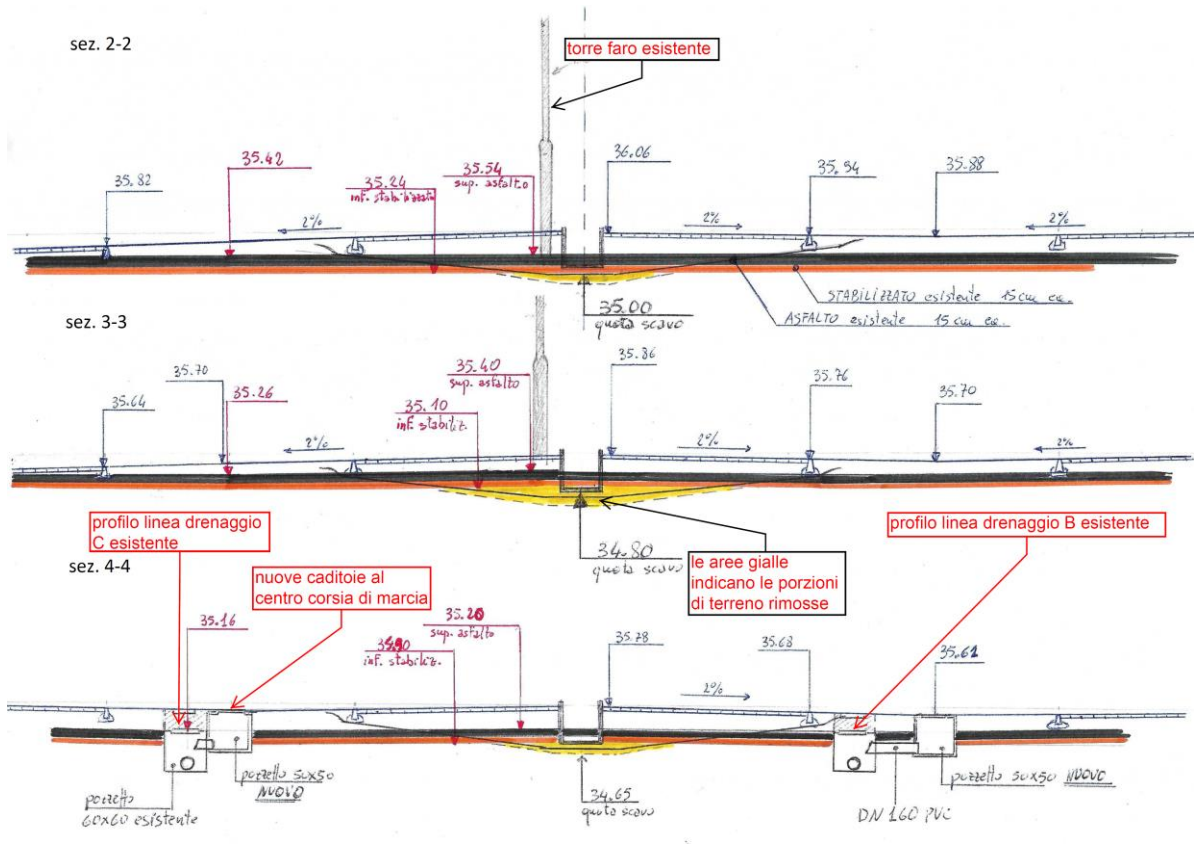
4 STIMA DEGLI INTERVENTI DI PERIZIA N. 3

Gli interventi previsti in perizia di variante non hanno comportato nessuna aumento di spesa e nessuna modifica rispetto alle lavorazioni già previste per la redazione delle precedenti perizie di variante.

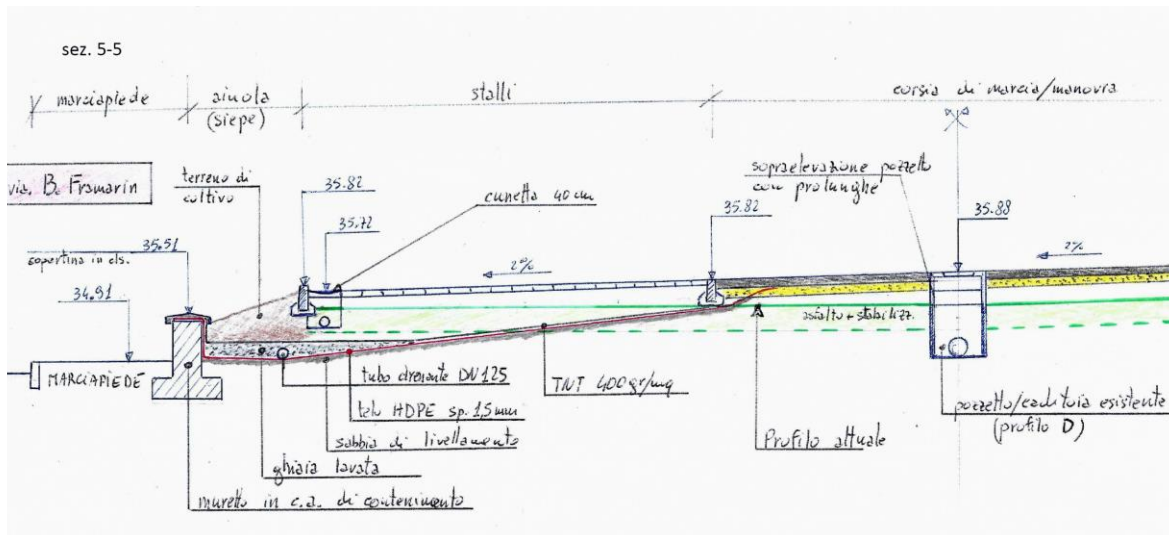
I prezzi utilizzati sono stati desunti dal prezzo della Regione del Veneto del 2018 e ribassati del ribasso offerto del 24.440%; e definiti con gli atti di sottomissione e concordamento nuovi prezzi dalle precedenti perizie e pertanto concordati, in pieno accordo fra il Direttore dei Lavori e l'Impresa Esecutrice.

Si rende necessario la redazione di un NP, NP 040, relativo all'attività di monitoraggio ambientale nei piezometri installati nell'area mappale 10 a seguito di prescrizione da parte id ARPAV.

ELENCO NUOVI PREZZI

Codice articolo: N.P. 040

Descrizione articolo:

Attività di monitoraggio ambientale: approntamento cantiere per monitoraggio falda, spurgo del piezometro ed analisi di campo dei principali parametri chimico-fisici, stoccaggio delle acque di spurgo in cantiere e loro smaltimento annuale, analisi di laboratorio eseguite secondo le specifiche impartite dalla D.L., incluso il trasporto e la conservazione dei campioni, relazione tecnica con report e presentazione dei risultati di campionamento.

Unità di misura: cad

Prezzo unitario: 1009,29 € (mille/29 euro)

4.1 ANALISI NUOVI PREZZI

COMUNE DI VICENZA

OPERA:	BONIFICA AMBIENTALE E MESSA IN SICUREZZA MEDIANTE REALIZZAZIONE DI UN PARCHEGGIO NELL'AREA DENOMINATA PUA N.6 "EX ACCIAIERIE VALBRUNA"
--------	---

importo netto dei lavori di contratto:	1 787 694.49
di cui per oneri della sicurezza:	35 571.37
importo di variante nr. :	2 445 171.42
di cui per oneri della sicurezza:	35 571.37

FOGLIO DI ANALISI DEI NUOVI PREZZI UNITARI

ARTICOLO:	NP 040	UNITA' DI MISURA	cad.
DESCRIZIONE:	Attività di monitoraggio ambientale: approntamento cantiere per monitoraggio falda, spurgo del piezometro ed analisi di campo dei principali parametri chimico-fisici, stoccaggio delle acque di spurgo in cantiere e loro smaltimento annuale.		
	analisi di laboratorio eseguite secondo le specifiche impartite dalla D.L., incluso il trasporto e la conservazione dei campioni, relazione tecnica con report e presentazione dei risultati di campionamento.		

elenco prezzi di riferimento: **2018** **elenco prezzi anno di formulazione dell'offerta**

PARTE 1 - RIFERIMENTO ALL'ELENCO PREZZI DELLA REGIONE VENETO aggiornato 2018

n. ord.	descrizione	unità di misura	quantità	prezzo unitario	importo
					0.00
a sommare:	spese generali	0.0000%			0.00
	utile d'impresa	0.0000%			0.00
	ribasso d'asta	24.4400%			0.00
totale parte 1/A:					0.00

PARTE 2 - PREZZI DI CONTRATTO e/o RAGGUAGLIO AI PREZZI DI CONTRATTO

n. ord.	articolo	descrizione	unità di misura	quantità	prezzo unitario	importo
	A.01.02.a*	Operaio edile specializzato	h	2.00	€ 38.19	76.38
	D.01.01.a	Autocarro ribaltabile da 11 mc	h	1.00	€ 50.00	50.00
						126.38
a sommare:						
totale parte 2:						126.38

PARTE 3 - RIFERIMENTO AD ALTRI PREZZIARI UFFICIALI O A PREZZI DI MERCATO

n. ord.	codice e/o anno	descrizione	unità di misura	quantità	prezzo unitario	adeguam. ISTAT	importo
		Prestazione professionale chimico o geologo	h	1.50	€ 56.81		85.22
		Strumentazione portatile per rilievi ed analisi in campo	h	1.00	€ 70.00		70.00
		viaggio a/r per trasporto attrezzatura	h	0.50	€ 35.00		17.50
		Analisi chimica di laboratorio	cp	1.00	€ 520.00		520.00
		materiali di consumo	cp	1.00	€ 30.00		30.00
		spese di viaggio a/r per trasporto campioni	h	0.50	€ 35.00		17.50
		oneri per lo smaltimento acque di spurgo	t	0.20	€ 85.00		17.00
		cisterna da 1000 litri	cad.	1.00	€ 100.00		100.00
		redazione di relazione con report dei risultati	cad.	1.00	€ 66.00		66.00
							923.22
a sommare:	spese generali	15.0000%					138.48
	utile d'impresa	10.0000%					106.17
a dedurre:	ribasso d'asta	24.440%					-284.96
totale parte 3:							882.91

		totale parti da 1 a 3:	1 009.29
		arrotondamento:	
		NUOVO PREZZO	1 009.29
		arrotondamento:	-0.29
		NUOVO PREZZO netto	€ 1 009.00
		PREZZO AL LORDO DEL RIBASSO D'ASTA	

5 TEMPI DI ESECUZIONE

Per le modifiche in aumento ed in diminuzione non sono previsti tempi aggiuntivi.

COPIA CONFORME ALL'ORIGINALE INFORMATICO
Art.20 D.P.R. 445/2000 Art.23 D.Lgs 07.03.2005 n.82, modificato dall'art.16 D.Lgs 30.12.2010 n.235
Attesto che la presente copia cartacea è conforme all'originale informatico, sottoscritto con firma digitale, il cui certificato è intestato a
RICCARDO D'AMATO ed è valido e non revocato, la cui verifica ha avuto esito positivo.
Protocollato in data con Numero . Documento stampato il giorno 23/11/2021

6 IMPEGNO ECONOMICO

6.1 IMPORTO LAVORI DI PERIZIA N. 3

L'importo lavori di contratto al netto del ribasso del 24.44% è pari a:

Importo lavori di contratto	
LOTTO A	€ 820 956,38
Di cui LAVORI A MISURA	€ 685 556,38
Di cui LAVORI A CORPO	€ 135 400,00
LOTTO B	€ 931 166,24
Di cui LAVORI A MISURA	€ 856 566,24
Di Cui LAVORI A CORPO	€ 74 600,00
TOTALE A +B	€ 1 752 123,12
Oneri per SICUREZZA non soggetti a ribasso	€ 35 571,37
TOTALE	€ 1 787 694,49

L'importo di perizia di variante n. 1, al netto del ribasso è pari a:

Importo lavori di Perizia di variante n. 1	
LOTTO A	€ 1 514 004,68
Di cui LAVORI A MISURA	€ 1 419 204,68
Di cui LAVORI A CORPO	€ 94 800,00
LOTTO B	€ 931 166,74
Di cui LAVORI A MISURA	€ 856 566,74
Di Cui LAVORI A CORPO	€ 74 600,00
TOTALE A +B	€ 2 445 171,42
Oneri per SICUREZZA non soggetti a ribasso	€ 35 571,37
TOTALE	€ 2 480 742,79

L'importo di perizia di variante n. 2, al netto del ribasso è pari a:

Importo lavori di Perizia di variante n. 2	
LOTTO A	€ 1 660 053,01
Di cui LAVORI A MISURA	€ 1 545 700,79
Di cui LAVORI A CORPO	€ 114 352,22
LOTTO B	€ 785 118,41
Di cui LAVORI A MISURA	€ 719 318,41
Di Cui LAVORI A CORPO	€ 65 800,00
TOTALE A +B	€ 2 445 171,42
Oneri per SICUREZZA non soggetti a ribasso	€ 35 571,37
TOTALE	€ 2 480 742,79

L'importo di perizia di variante n. 3, al netto del ribasso è pari a:

Importo lavori di Perizia di variante n. 2	
LOTTO A	€ 1 640 216,14
Di cui LAVORI A MISURA	€ 1 525 863,92
Di cui LAVORI A CORPO	€ 114 352,22
LOTTO B	€ 804 955,28
Di cui LAVORI A MISURA	€ 725 805,84
Di Cui LAVORI A CORPO	€ 79 149,33
TOTALE A +B	€ 2 445 171,42
Oneri per SICUREZZA non soggetti a ribasso	€ 35 571,37
TOTALE	€ 2 480 742,79

La variazione economica rispetto ai lavori di contratto e alla perizia di variante n. 1 e n. 2 e n. 3 è pari a:

Importo lavori aggiuntivi di Perizia di variante	Importi di contratto	Importi di perizia di variante 1	Importi di perizia di variante 2	Importi di perizia di variante 3	VARIAZIONI
LOTTO A	€ 820 956.38	€ 1 514 004.68	€ 1 660 053.01	€ 1 640 216.14	-€ 19 836.87
Di cui LAVORI A MISURA	€ 685 556.38	€ 1 419 204.68	€ 1 545 700.79	€ 1 525 863.92	-€ 19 836.87
Di cui LAVORI A CORPO	€ 135 400.00	€ 94 800.00	€ 114 352.22	€ 114 352.22	€ -
LOTTO B	€ 931 166.24	€ 931 166.74	€ 785 118.41	€ 804 955.28	€ 19 836.87
Di cui LAVORI A MISURA	€ 856 566.24	€ 856 566.74	€ 719 318.41	€ 725 805.84	€ 6 487.43
Di Cui LAVORI A CORPO	€ 74 600.00	€ 74 600.00	€ 65 800.00	€ 79 149.44	€ 13 349.44
TOTALE	€ 1 752 123.12	€ 2 445 171.42	€ 2 445 171.42	€ 2 445 171.42	€ -
Oneri per SICUREZZA non soggetti a ribasso	€ 35 571.37	€ 35 571.37	€ 35 571.37	€ 35 571.37	€ -
TOTALE	€ 1 787 694.49	€ 2 480 742.79	€ 2 480 742.79	€ 2 480 742.79	-€ 0.00

La variazione percentuale dei lavori di variante n. 3 rispetto alla variante n. 2 è pari al 0,00%.

COPIA CONFORME ALL'ORIGINALE INFORMATICO
Art.20 D.P.R. 445/2000 Art.23 D.Lgs 07.03.2005 n.82, modificato dall'art.16 D.Lgs 30.12.2010 n.235
Attesto che la presente copia cartacea è conforme all'originale informatico, sottoscritto con firma digitale, il cui certificato è intestato a
RICCARDO D'AMATO ed è valido e non revocato, la cui verifica ha avuto esito positivo.
Protocollato in data con Numero . Documento stampato il giorno 23/11/2021

6.2 QUADRO ECONOMICO DI PERIZIA DI VARIANTE N. 3

QUADRO ECONOMICO di Perizia di Variante n. 2		Importo [€] (totale)
A	LAVORI	€ 2 445 171,42
B	ONERI SICUREZZA non soggetti a ribasso	€ 35 571,37
TOTALE APPALTO		€ 2 480 742,79
C	SOME A DISPOSIZIONE	
C.1	spese tecniche di progettazione, CSP, CSE, D.L., misure e contabilità, ecc. (IVA e CNPAIA compresi)	€ 75 103,20
C.1.1	Spese tecniche di progettazione Redazione di perizia di variante n. 1 e 2 (comprehensive di IVA e CNPAIA)	€ 17 395,98
C.1.2	Spese tecniche Redazione piano di caratterizzazione, Capitolato d'appalto lavori di caratterizzazione, Direzione Lavori in fase di Caraterizzazione, Implementazione analisi di Rischio, Progetto di Bonifica, Progetto esecutivo della MISP Direzione lavori della MISP (comprehensive di IVA e CNPAIA)	€ 29 347,93
C.2	fondo risorse finanziarie 0,4% art. 113 comma 4 D.Lgs 50/2016	€ 9 417,69
C.3	Fondo risorse finanziarie 1,6 % art. 113 comma 3 D. Lgs 50/2016	€ 37 670,74
C.4	rilievi, accertamenti ed indagini (IVA e CNPAIA compresi)	€ 10 000,00
C.5	Frazionamenti, spese tecniche notarili	€ 5 000,00
C.6	Spese per accertamenti di laboratorio, verifiche	€ 20 000,00
C.7	Spese per collaudo tecnico amministrativo , ambientale (IVA e CNPAIA compresi)	€ 12 195,64
C.8	IVA su opere di bonifica e urbanizzazione primaria (10%)	€ 248 074,28
C.9	Spese per servizio di verifica progettuale (IVA e CNPAIA)	€ 12 330,20
C.10	Ribasso d'asta lavori	€ 42 721,55
TOTALE SOMME A DISPOSIZIONE		€ 519 257,21
IMPORTO COMPLESSIVO DELL'OPERA		€ 3 000 000,00

COPIA CONFORME ALL'ORIGINALE INFORMATICO
 Art.20 D.P.R. 445/2000 Art.23 D.Lgs 07.03.2005 n.82, modificato dall'art.16 D.Lgs 30.12.2010 n.235
 Attesto che la presente copia cartacea è conforme all'originale informatico, sottoscritto con firma digitale, il cui certificato è intestato a
 RICCARDO D'AMATO ed è valido e non revocato, la cui verifica ha avuto esito positivo.
 Protocollo in data con Numero . Documento stampato il giorno 23/11/2021

6.3 QUADRO ECONOMICO COMPARATIVO

Si riporta, nelle tabelle seguenti il quadri economici comparativi di perizia di variante n. 2 e perizia di variante numero 3

COPIA CONFORME ALL'ORIGINALE INFORMATICO
Art.20 D.P.R. 445/2000 Art.23 D.Lgs 07.03.2005 n.82, modificato dall'art.16 D.Lgs 30.12.2010 n.235
Attesto che la presente copia cartacea è conforme all'originale informatico, sottoscritto con firma digitale, il cui certificato è intestato a
RICCARDO D'AMATO ed è valido e non revocato, la cui verifica ha avuto esito positivo.
Protocollato in data con Numero . Documento stampato il giorno 23/11/2021

COPIA CONFORME ALL'ORIGINALE INFORMATICO
Art.20 D.P.R. 445/2000 Art.23 D.Lgs 07.03.2005 n.82, modificato dall'art.16 D.Lgs 30.12.2010 n.235
Attesto che la presente copia cartacea è conforme all'originale informatico, sottoscritto con firma digitale, il cui certificato è intestato a
RICCARDO D'AMATO ed è valido e non revocato, la cui verifica ha avuto esito positivo.
Protocollato in data con Numero . Documento stampato il giorno 23/11/2021

QUADRO ECONOMICO di Perizia di Variante n. 2		Importo [€] (totale)	QUADRO ECONOMICO di Perizia di Variante n. 3		Importo [€] (totale)	VARIAZIONI
A	LAVORI	€ 2 445 171.42	A	LAVORI	€ 2 445 171.42	€ -
						€ -
B	ONERI SICUREZZA non soggetti a ribasso	€ 35 571.37	B	ONERI SICUREZZA non soggetti a ribasso	€ 35 571.37	€ -
						€ -
	TOTALE APPALTO	€ 2 480 742.79		TOTALE APPALTO	€ 2 480 742.79	€ -
C	SOME A DISPOSIZIONE		C	SOME A DISPOSIZIONE		€ -
						€ -
C.1	spese tecniche di progettazione, CSP, CSE, D.L., misure e contabilità, ecc. (IVA e CNPAIA compresi)	€ 75 103.20	C.1	spese tecniche di progettazione, CSP, CSE, D.L., misure e contabilità, ecc. (IVA e CNPAIA compresi)	€ 75 103.20	€ -
						€ -
C.1.1	Spese tecniche di progettazione Redazione di perizia di variante n. 1 e 2 (IVA e CNPAIA compresi)	€ 17 395.98	C.1.1	Spese tecniche di progettazione Redazione di perizia di variante n. 1 e 2 (IVA e CNPAIA compresi)	€ 17 395.98	€ -
						€ -
C.1.2	Spese tecniche Redazione piano di caratterizzazione, Capitolato d'appalto lavori di caratterizzazione, Direzione Lavori in fase di Caraterizzazione, Implementazione analisi di Rischio, Progetto di Bonifica, Progetto esecutivo della MISP Direzione lavori della MISP (IVA e CNPAIA compresi)	€ 29 347.93	C.1.2	Spese tecniche Redazione piano di caratterizzazione, Capitolato d'appalto lavori di caratterizzazione, Direzione Lavori in fase di Caraterizzazione, Implementazione analisi di Rischio, Progetto di Bonifica, Progetto esecutivo della MISP Direzione lavori della MISP (IVA e CNPAIA compresi)	€ 29 347.93	€ -
						€ -
C.2	Fondo risorse fianziarie 0,4% art. 113 comma 4 D.Lgs 50/2016	€ 9 417.69	C.2	fondo risorse fianziarie 0,4% art. 113 comma 4 D.Lgs 50/2016	€ 9 417.69	€ -
						€ -
C.3	Fondo risorse fianziarie 1,6 % art. 113 comma 3 D. Lgs 50/2016	€ 37 670.74	C.3	Fondo risorse fianziarie 1,6 % art. 113 comma 3 D. Lgs 50/2016	€ 37 670.74	€ -
						€ -
C.4	rilievi, accertamenti ed indagini (IVA e CNPAIA compresi)	€ 10 000.00	C.4	rilievi, accertamenti ed indagini (IVA e CNPAIA compresi)	€ 10 000.00	€ -
						€ -
C.5	Frazionamenti, spese tecniche notarili	€ 5 000.00	C.5	Frazionamenti, spese tecniche notarili	€ 5 000.00	€ -
						€ -
C.6	Spese per accertamenti di laboratorio, verifiche	€ 20 000.00	C.6	Spese per accertamenti di laboratorio, verifiche	€ 20 000.00	€ -
						€ -
C.7	Spese per collaudo tecnico amministrativo , ambientale (IVA e CNPAIA compresi)	€ 12 195.64	C.7	Spese per collaudo tecnico amministrativo , ambientale (IVA e CNPAIA compresi)	€ 12 195.64	€ -
						€ -
C.8	IVA su opere di bonifica e urbanizzazione primaria (10%)	€ 248 074.28	C.8	IVA su opere di bonifica e urbanizzazione primaria (10%)	€ 248 074.28	€ -
						€ -
C.9	Spese per servizio di verifica progettuale (IVA e CNPAIA)	€ 12 330.20	C.9	Spese per servizio di verifica progettuale (IVA e CNPAIA)	€ 12 330.20	€ -
						€ -
C.10	Ribasso d'asta lavori	€ 42 721.55	C.10	Ribasso d'asta lavori	€ 42 721.55	€ -
						€ -
	TOTALE SOMME A DISPOSIZIONE	€ 519 257.21		TOTALE SOMME A DISPOSIZIONE	€ 519 257.21	€ -
						€ -
	IMPORTO COMPLESSIVO DELL'OPERA	€ 3 000 000.00		IMPORTO COMPLESSIVO DELL'OPERA	€ 3 000 000.00	€ -

COPIA CONFORME ALL'ORIGINALE INFORMATICO

Art.20 D.P.R. 445/2000 Art.23 D.Lgs 07.03.2005 n.82, modificato dall'art.16 D.Lgs 30.12.2010 n.235

Attesto che la presente copia cartacea è conforme all'originale informatico, sottoscritto con firma digitale, il cui certificato è intestato a

RICCARDO D'AMATO ed è valido e non revocato, la cui verifica ha avuto esito positivo.

Protocollo in data con Numero . Documento stampato il giorno 23/11/2021

SEZIONI PARCHEGGIO PROGETTO ESECUTIVO APPROVATO

SEZIONE TIPO 2
Stalli lato via Battagione Framarin

scala 1:50

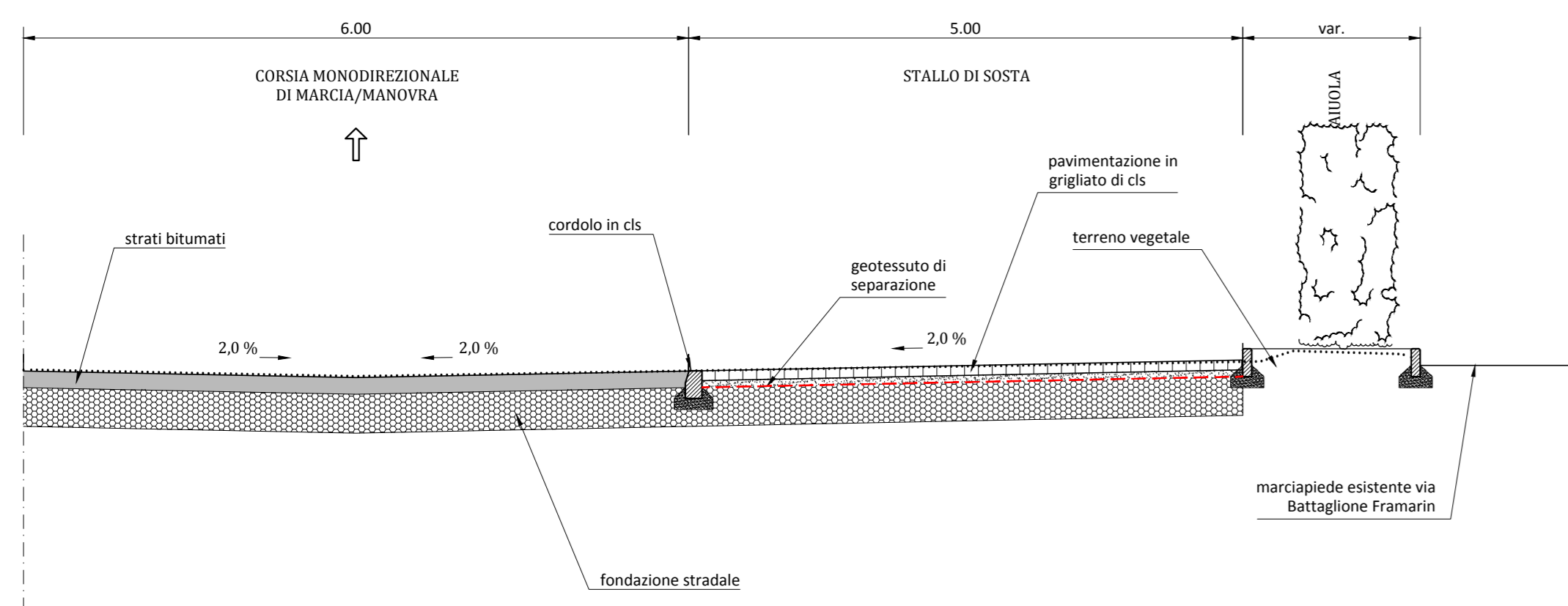

SEZIONE TIPO 1
Stalli interni al piazzale

scala 1:50

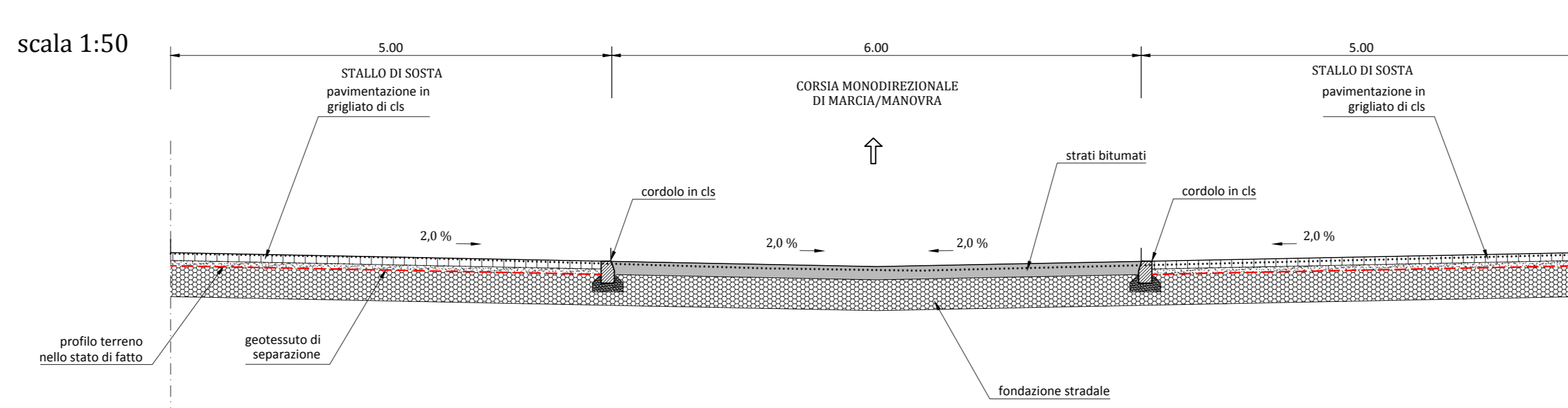

SOVRASTRUTTURA STRADALE
scala 1:25 (misure in cm)

CORSIE DI MARCIA/MANOVRA

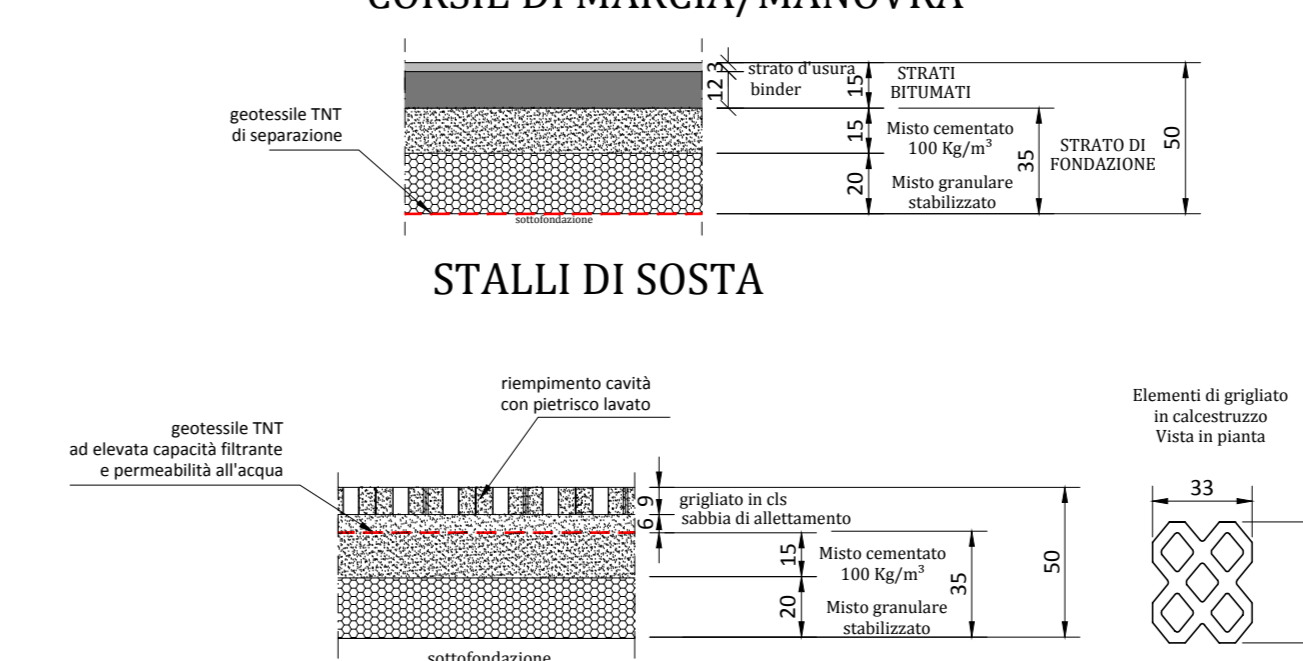

RECINZIONE VERSO LA STRADA ESTERNA
scala 1:25

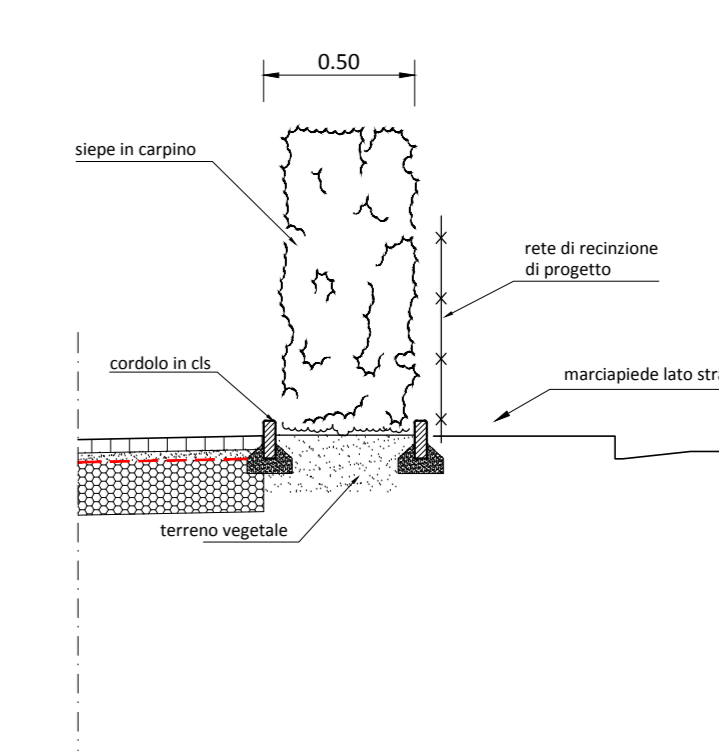

SEZIONI PARCHEGGIO VARIANTE N. 3
SEZIONE 1-1
SCALA 1:50

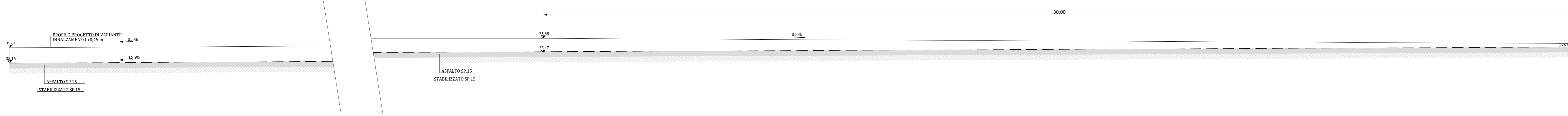

SEZIONI PARCHEGGIO VARIANTE N. 3

SEZIONE 2-2
SCALA 1:50

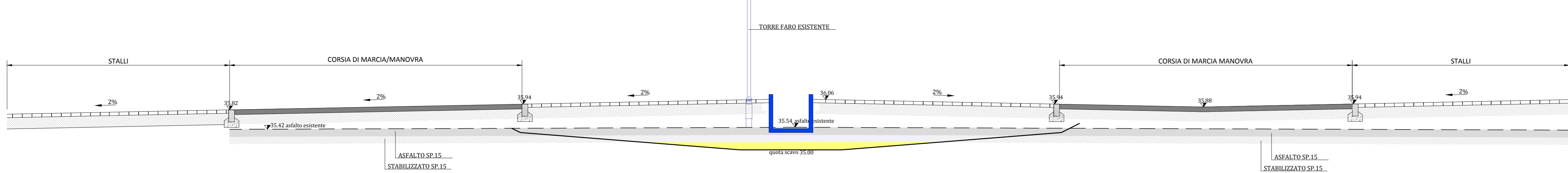

SEZIONI PARCHEGGIO VARIANTE N. 3

SEZIONE 5-5
SCALA 1:50

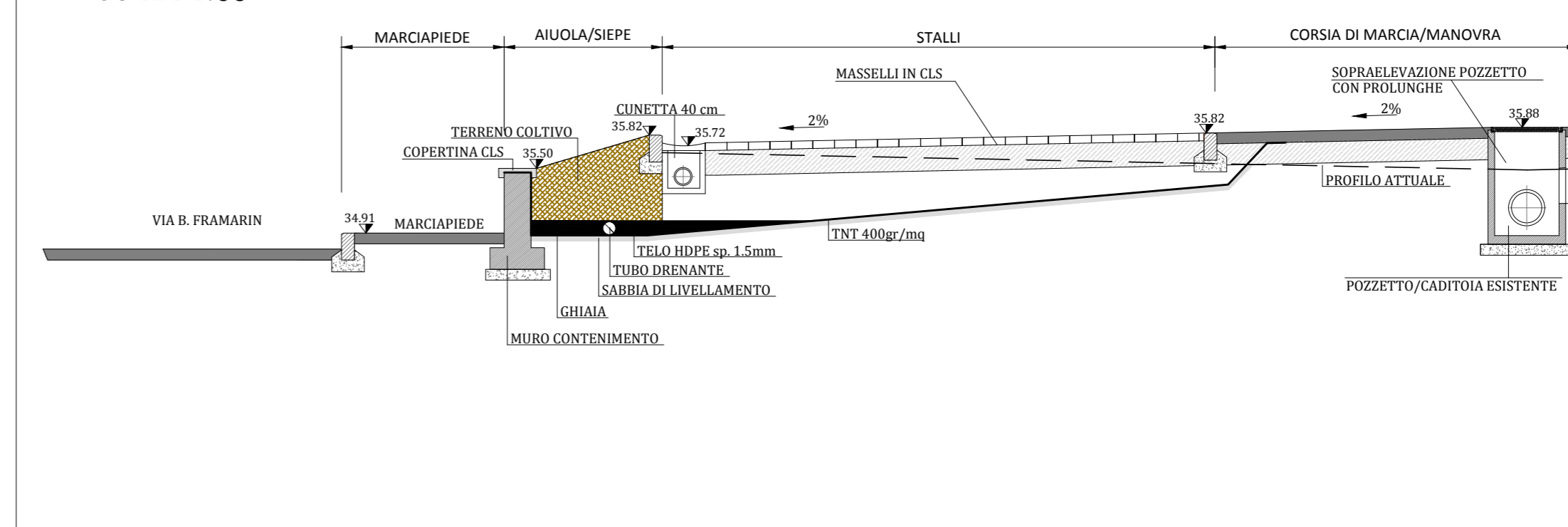

SEZIONI PARCHEGGIO VARIANTE N. 3

SEZIONE 3-3
SCALA 1:50

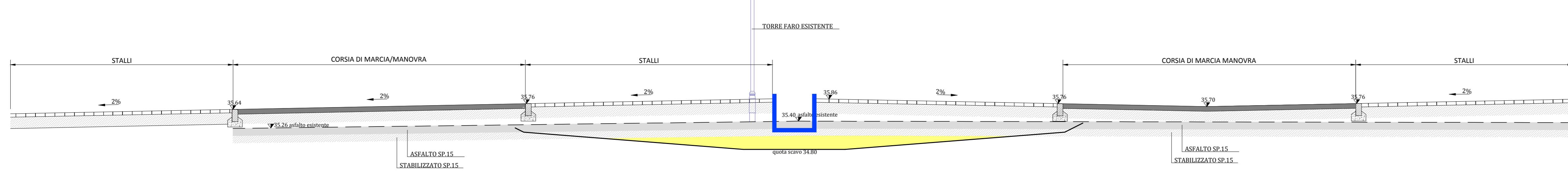

SEZIONI PARCHEGGIO VARIANTE N. 3

SEZIONE 4-4
SCALA 1:50

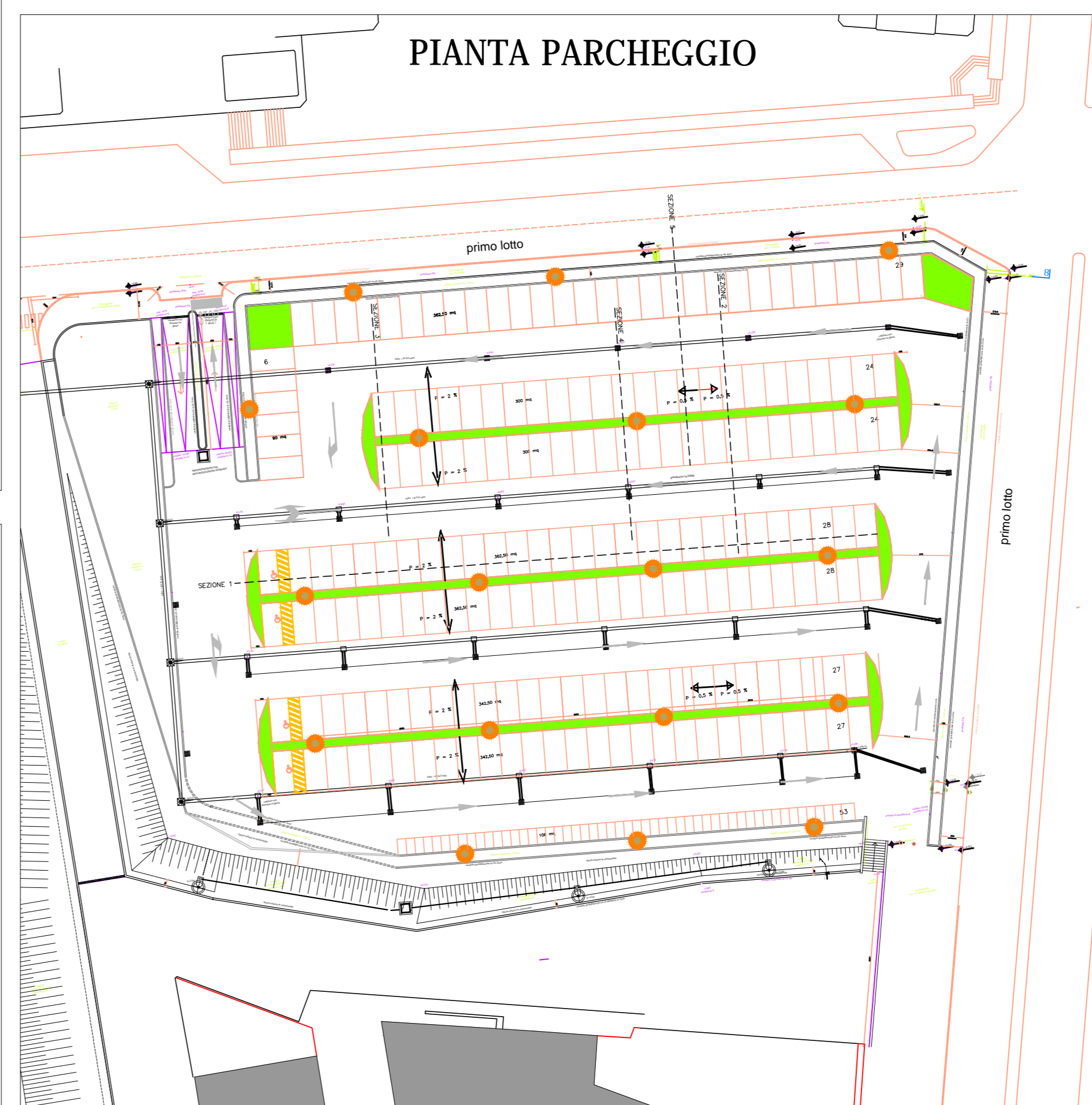
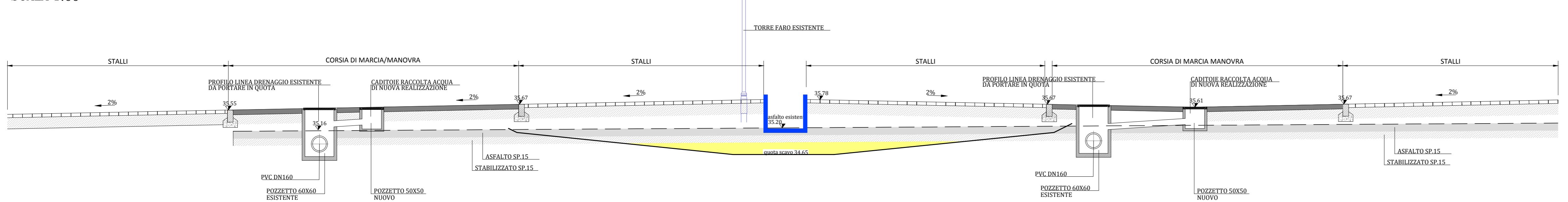

COMUNE DI VICENZA
DIPARTIMENTO TUTELA E GESTIONE DEL TERRITORIO
Settore Ambiente, Energia e Tutela del Territorio

Programma straordinario di intervento per la riqualificazione urbana e la sicurezza delle periferie DPCM 06.12.2016
INTERVENTO N. 16/A

BONIFICA AMBIENTALE E MESSA IN SICUREZZA MEDIANTE REALIZZAZIONE DI UN PARCHEGGIO NELL'AREA DENOMINATA PUA N.6 "EX ACCIAIERIE VALBRUNA" IN COMUNE DI VICENZA
[CIG: 69339826F5]

DIREZIONE DEI LAVORI

Elaborazione N. 3	Titolo
Scale	VARIE
Cod. 006P.DL.PV03.03	PERIZIA DI VARIANTE N.3
Rev. Data	LOTTO B
0 22.10.2021	MODIFICA LAY-OUT PARCHEGGIO, MODIFICA N. STALLI, INSERIMENTO AIUOLE CON ALBERI.

GRUPPO DI PROGETTAZIONE

DIRETTORE SETTORE AMBIENTE Dot. Cristiano Rosini	RESPONSABILE DEL PROCEDIMENTO Dot. Roberto Scalco
---	--

Engineering S.r.l.
Via Cavour n. 3 - 37030 Covo (Vicenza) (PD)
tel: 0444/960000 - www.ingegneriaes.it

PIRELLA GÖTTSCHE LOWE
VICENZA

Contatti: ingegneriaes.it
 Aut. Min. 10/2015
 RICOORDO DI ABBONDO DELLA PUBBLICAZIONE INFORMATIVA
 RICOORDO DI ABBONDO DELLA PUBBLICAZIONE INFORMATIVA

COPIA CONFERMA ALL'ORIGINALE ELETTRONICO
 Attesto che la presente copia cartacea è conforme all'originale elettronico, sottoscritto con firma digitale, il cui certificato è intestato a
 RICCARDO DAMATO ed è valido e non può essere modificato, né la cui verifica ha avuto esito positivo.
 Protocollo in data: 22/10/2021 - Documento stampato il giorno 23/11/2021

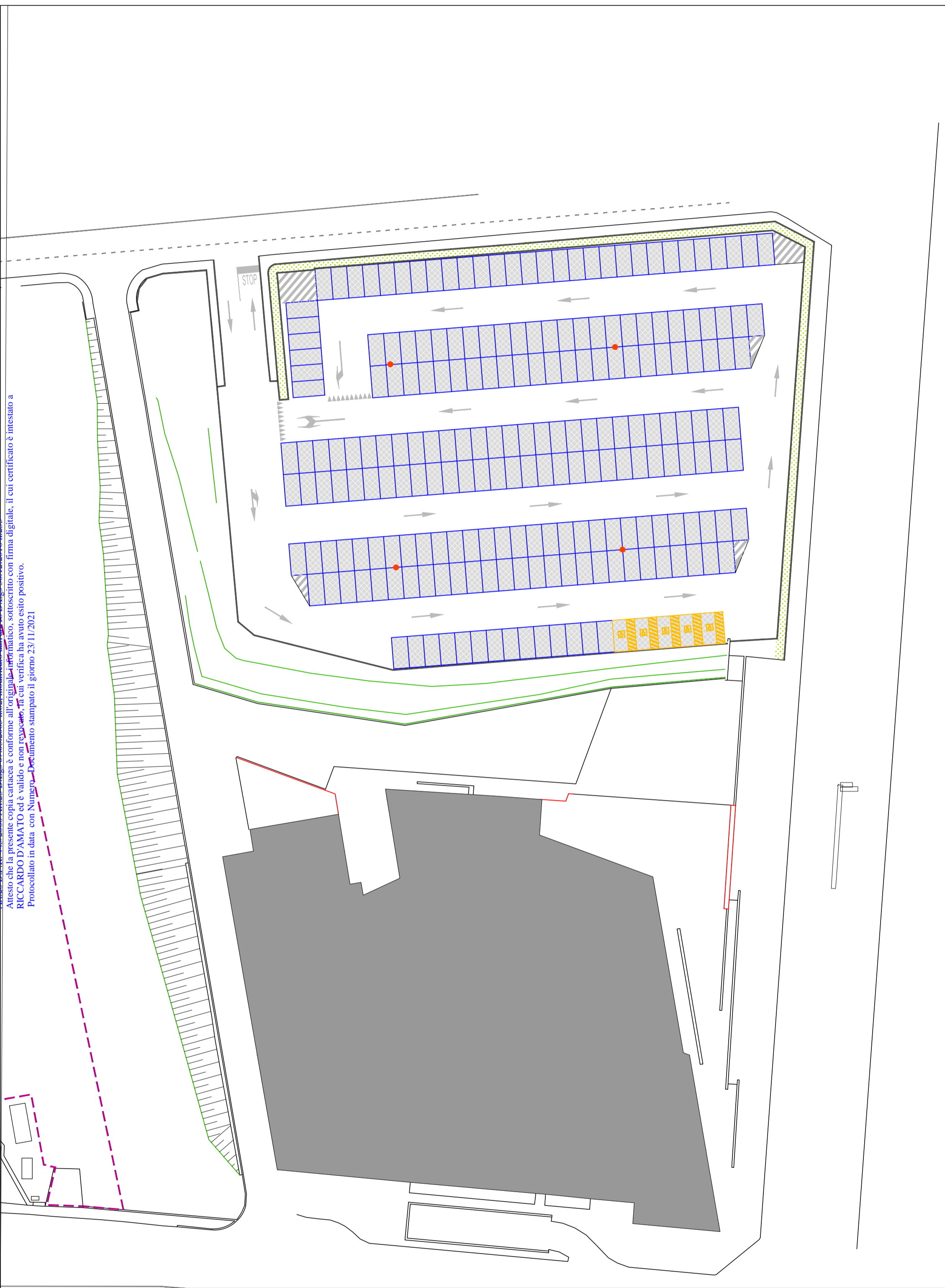

PIANTA PARCHEGGIO PROGETTO ESECUTIVO APPROVATO

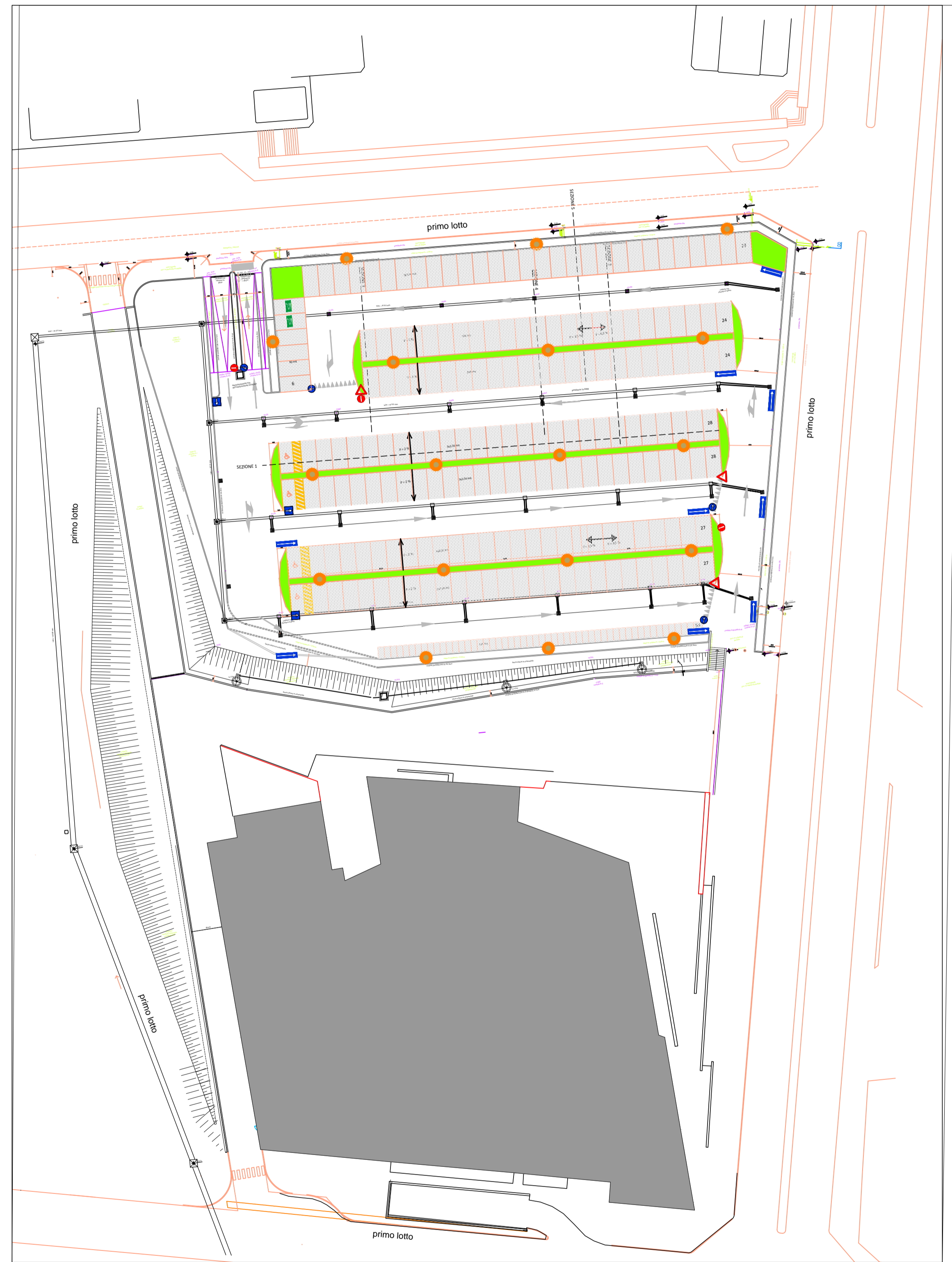

PIANTA PARCHEGGIO VARIANTE

COMUNE DI VICENZA
 DIPARTIMENTO TUTELA E GESTIONE DEL TERRITORIO
 Settore Ambiente, Energia e Tutela del Territorio

 Programma straordinario di intervento per la
 riqualificazione urbana e la sicurezza delle periferie
 DPCM 06.12.2016
INTERVENTO N. 16/A
 LIBERARE ENERGIE URBANE

**BONIFICA AMBIENTALE E MESSA IN SICUREZZA MEDIANTE
 REALIZZAZIONE DI UN PARCHEGGIO NELL'AREA DENOMINATA
 PUA n.6 "EX ACCIAIERIE VALBRUNA" IN COMUNE DI VICENZA**
 [CIG: 69339826F5]

DIREZIONE DEI LAVORI

Elaborato N.	2	PERIZIA DI VARIANTE N.3 LOTTO B MODIFICA LAY-OUT PARCHEGGIO, MODIFICA N. STALLI, INSERIMENTO AIUOLE CON ALBERI.
Scala	1:500	
Cod.	006P.DL.PV03.02	
Rev.	0	
Data	22.10.2021	

GRUPPO DI PROGETTAZIONE

DIRETTORE SETTORE AMBIENTE Dott. Cristiano Rosini	RESPONSABILE DEL PROCEDIMENTO Dott. Roberto Scalco
--	---

TESI Engineering S.r.l.
Via Cornuda n. 2 - 35039 Cinto Euganeo (PD)
 tecnico@tesing.net - www.tesingengineering.it

DIRETTORE DEI LAVORI
Dott. Geol. Paolo Rocca
